

greenworks®

7404107
GC82ZT107

RU ГАЗОКОСИЛКА АККУМУЛЯТОРНАЯ
САМОХОДНАЯ С МЕСТОМ ДЛЯ ОПЕРАТОРА И
НУЛЕВЫМ РАДИУСОМ РАЗВОРОТА

РУКОВОДСТВО ПО
ЭКСПЛУАТАЦИИ

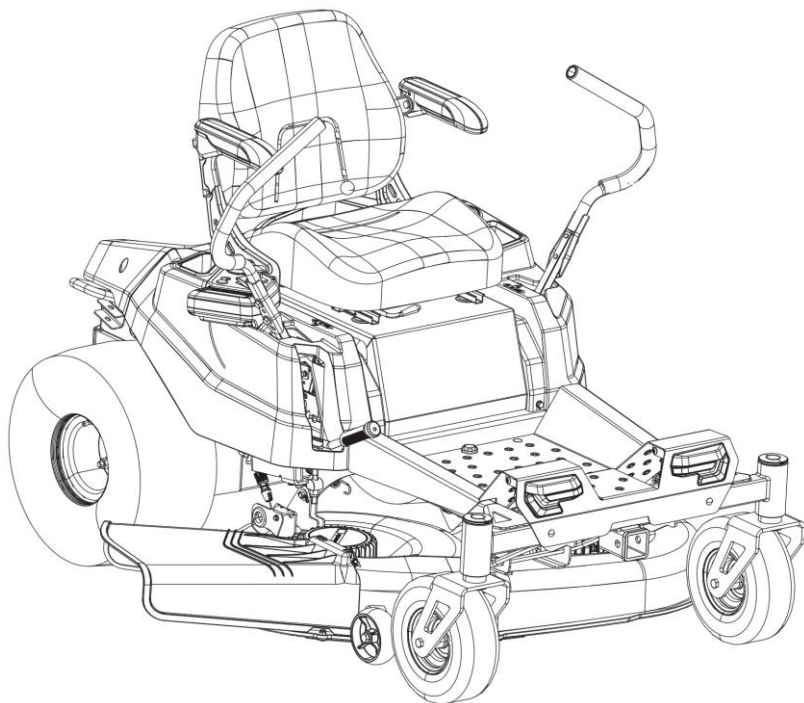

1	ВВЕДЕНИЕ	2	8	ЭЛЕКТРИЧЕСКАЯ СИСТЕМА	13
1.1	ОПИСАНИЕ ИЗДЕЛИЯ	2	8.1	БЕЗОПАСНОСТЬ ЭЛЕКТРИЧЕСКОЙ СИСТЕМЫ13	
1.2	ПРЕДПОЛАГАЕМОЕ ИСПОЛЬЗОВАНИЕ	2	8.2	ИНФОРМАЦИЯ ОБ ЭЛЕКТРИЧЕСКОЙ СИСТЕМЕ	14
1.3	ОБОЗНАЧЕНИЯ НА ИЗДЕЛИИ	2	9	ЭКСПЛУАТАЦИЯ	14
1.4	УТИЛИЗАЦИЯ АККУМУЛЯТОРНОЙ БАТАРЕИ	3	9.1	ДО НАЧАЛА ЭКСПЛУАТАЦИИ	14
1.5	ПЕРЕРАБОТКА	3	9.2	ЗАПУСК ИЗДЕЛИЯ	15
2	ОПРЕДЕЛЕНИЯ МЕР БЕЗОПАСНОСТИ.....	3	9.3	ПРАКТИКА УПРАВЛЕНИЯ ГАЗОНОКОСИЛКОЙ С НУЛЕВЫМ РАДИУСОМ РАЗВОРОТА.....	16
3	ОБЩИЕ ПРЕДУПРЕЖДЕНИЯ ПО БЕЗОПАСНОСТИ ПРИ ИСПОЛЬЗОВАНИИ ИЗДЕЛИЯ	4	9.4	ОСТАНОВКА ИЗДЕЛИЯ	17
3.1	БЕЗОПАСНОСТЬ РАБОЧЕЙ ЗОНЫ	4	9.5	СКАШИВАНИЕ	18
3.2	ЛИЧНАЯ БЕЗОПАСНОСТЬ	4	9.6	СХЕМЫ КОШЕНИЯ	18
3.3	ИСПОЛЬЗОВАНИЕ ИЗДЕЛИЯ И УХОД ЗА НИМ	4	9.7	РЕКОМЕНДАЦИИ ПО КОШЕНИЮ	18
3.4	ИСПОЛЬЗОВАНИЕ И ОБСЛУЖИВАНИЕ ИНСТРУМЕНТОВ С АККУМУЛЯТОРНЫМ ИСТОЧНИКОМ ПИТАНИЯ.....	5	10	ТРАНСПОРТИРОВКА.....	19
3.5	ОБСЛУЖИВАНИЕ	5	10.1	ТРАНСПОРТИРОВКА ГАЗОНОКОСИЛКИ	19
4	ПРЕДУПРЕЖДЕНИЯ О СОБЛЮДЕНИИ ТЕХНИКИ БЕЗОПАСНОСТИ ПРИ ИСПОЛЬЗОВАНИИ ГАЗОНОКОСИЛКИ.....	6	10.2	РУЧНОЕ ПЕРЕМЕЩЕНИЕ ГАЗОНОКОСИЛКИ	19
5	РЕКОМЕНДАЦИИ ПО БЕЗОПАСНОМУ ИСПОЛЬЗОВАНИЮ ГАЗОНОКОСИЛОК	6	10.3	РЫЧАГ ОТКЛЮЧЕНИЯ КОЛЕС	20
5.1	ОБЩАЯ ИНФОРМАЦИЯ.....	6	11	ОЧИСТКА ДЕКИ КОСИЛКИ	20
5.2	ПОДГОТОВКА К РАБОТЕ.....	7	12	ХРАНЕНИЕ ИЗДЕЛИЯ.....	21
5.3	ЭКСПЛУАТАЦИЯ	7	13	ТЕХНИЧЕСКОЕ ОБСЛУЖИВАНИЕ	21
5.4	БЕЗОПАСНОСТЬ ДЕТЕЙ	7	13.1	БЕЗОПАСНОСТЬ ПРИ ПРОВЕДЕНИИ ТЕХНИЧЕСКОГО ОБСЛУЖИВАНИЯ	21
5.5	МЕРЫ ПРЕДОСТОРОЖНОСТИ ПРИ ВЫПОЛНЕНИИ РАБОТ НА СКЛОНАХ	7	13.2	ТЕХНИЧЕСКОЕ ОБСЛУЖИВАНИЕ БАТАРЕИ	22
5.6	ПОГРУЗКА/ВЫГРУЗКА	8	13.3	РЕКОМЕНДУЕМЫЙ ГРАФИК ТЕХНИЧЕСКОГО ОБСЛУЖИВАНИЯ	22
5.7	БУКСИРОВКА.....	8	13.4	ПРОВЕРКА ДАВЛЕНИЯ В ШИНАХ.....	22
5.8	ОБСЛУЖИВАНИЕ	8	13.5	ЗНАЧЕНИЯ МОМЕНТА ЗАТЯЖКИ	23
6	СБОРКА	9	13.6	СМАЗКА.....	23
6.1	УСТАНОВКА СИДЕНЬЯ	9	13.7	БОКОВОЙ ВЫБРОС ДЛЯ МУЛЬЧИРОВАНИЯ.....	24
6.2	УСТАНОВКА РЫЧАГОВ УПРАВЛЕНИЯ	9	13.8	ОБСЛУЖИВАНИЕ НОЖЕЙ ГАЗОНОКОСИЛКИ	24
7	ФУНКЦИИ И ЭЛЕМЕНТЫ УПРАВЛЕНИЯ	9	14	ПОИСК И УСТРАНЕНИЕ НЕИСПРАВНОСТЕЙ.....	27
7.1	ЭЛЕМЕНТЫ УПРАВЛЕНИЯ ИЗДЕЛИЕМ.....	9	15	ОШИБКИ	30
			15.1	Код ошибки.....	30
			16	ТЕХНИЧЕСКИЕ ХАРАКТЕРИСТИКИ	42

1 ВВЕДЕНИЕ

1.1 ОПИСАНИЕ ИЗДЕЛИЯ



Это изделие представляет собой аккумуляторную самоходную газонокосилку с местом для оператора и нулевым радиусом разворота.

Мы стремимся постоянно совершенствовать нашу продукцию и оставляем за собой право вносить изменения в конструкцию и внешний вид без предварительного уведомления.

1.2 ПРЕДПОЛАГАЕМОЕ ИСПОЛЬЗОВАНИЕ

Изделие предназначено для эффективного скашивания травы на газонах и открытых площадках. Оно не предусмотрено ни для каких других целей.

1.3 ОБОЗНАЧЕНИЯ НА ИЗДЕЛИИ

Обозначение	Объяснение
IPX4	Защита от брызг воды.
V	Напряжение
A	Ток
Гц	Частота (циклов в секунду)
З	Мощность
	Тип или характеристика тока
мм	Длина или размер
дюйм	Длина или размер
фунт силы-фут	Крутящий момент
Нм	Крутящий момент
кг	Масса
фунты	Масса
°C	Температура
°F	Температура
м/ч	Скорость
км/ч	Скорость
об/мин	Скорость вращения
фунтов на квадратный дюйм	Интенсивность давления
кПа	Интенсивность давления
мин	Время
/мин	Обороты, количество ходов, окружная скорость, число оборотов и т.д., в минуту
но	Скорость вращения, без нагрузки
	Указывает на потенциальную опасность вреда здоровью.

Обозначение	Объяснение
	Во избежание травм перед использованием данного изделия пользователь должен прочитать и понять руководство по эксплуатации.
	Надевать защиту для органов слуха.
	При работе с данным изделием всегда надевайте защитные очки или очки с боковыми щитками и полнолицевой защитной маской.
	Символ защитного заземления IEC 60417-5019(2006-08).
	До начала эксплуатации изделия необходимо пройти профессиональное обучение.
	Запрещается производить стрижку, когда рядом находятся дети или посторонние люди.
	Не открывайте и не снимайте защитные экраны во время работы изделия.
	Для снижения риска получения травм не приближайте руки и ноги к вращающимся деталям. Эксплуатация запрещена, если разгрузочная крышка или мешок для сбора травы не установлены на положенном месте. В случае повреждения немедленно произведите замену.
	Не буксируйте этот продукт, это может привести к повреждению системы привода.
	Запрещается перевозить детей или других людей, даже если ножи не работают.
	При движении задним ходом или развороте всегда смотрите вниз и назад. Убедитесь, что дети, посторонние люди и домашние животные находятся за пределами зоны выполнения работ.
	Будьте предельно осторожны на склонах. Не допускается скашивание на склонах с углом более 15 градусов. Не используйте на склонах вблизи

Обозначение	Объяснение
	открытых водоемов.
	Уберите с поверхности любые предметы, которые могут быть выброшены ножами в любом направлении. Надевайте защитные очки.
	Не допускайте присутствия посторонних лиц на расстоянии менее 30 м.
	Не пренебрегайте ими.
	ОСТОРОЖНО — Не смотрите прямо на рабочую лампу.
	Потяните рычаг переключения рабочих состояний вверх для освобождения приводного тормоза. Отпускание рычага управления рабочими состояниями на склонах запрещено. Это может привести к потере управления.

1.4 УТИЛИЗАЦИЯ АККУМУЛЯТОРНОЙ БАТАРЕИ



▲ ВНИМАНИЕ

ЕСЛИ АККУМУЛЯТОРНАЯ БАТАРЕЯ ТРЕСНУЛА ИЛИ ЛОПНУЛА, С ПРОТЕЧКАМИ ИЛИ БЕЗ НИХ, ЗАПРЕЩАЕТСЯ ЕЕ ЗАРЯЖАТЬ И ИСПОЛЬЗОВАТЬ. УТИЛИЗИРУЙТЕ АККУМУЛЯТОРНУЮ БАТАРЕЮ И ЗАМЕНИТЕ ЕЕ НОВОЙ. ЗАПРЕЩАЕТСЯ ВЫПОЛНЯТЬ ЕЕ ЗАРЯДКУ ИЛИ ИСПОЛЬЗОВАТЬ ЕЕ, КАК ПРИ НАЛИЧИИ, ТАК И ПРИ ОТСУТСТВИИ УТЕЧЕК. НЕ ПЫТАЙТЕСЬ РЕМОНТИРОВАТЬ ЕЕ! ВО ИЗБЕЖАНИЕ ТРАВМ И ОПАСНОСТИ ПОЖАРА, ВЗРЫВА ИЛИ ПОРАЖЕНИЯ ЭЛЕКТРИЧЕСКИМ ТОКОМ, А ТАКЖЕ ВО ИЗБЕЖАНИЕ НАНЕСЕНИЯ УЩЕРБА ОКРУЖАЮЩЕЙ СРЕДЕ:

- **ЗАКРОЙТЕ КЛЕММЫ АККУМУЛЯТОРНОЙ БАТАРЕИ КЛЕЙКОЙ ЛЕНТОЙ ПОВЫШЕННОЙ ПРОЧНОСТИ.**
- **НЕ ПЫТАЙТЕСЬ СНЯТЬ ИЛИ СЛОМАТЬ КАКИЕ-ЛИБО КОМПОНЕНТЫ**

АККУМУЛЯТОРНОЙ БАТАРЕИ.

- **НЕ ПЫТАЙТЕСЬ ОТКРЫТЬ АККУМУЛЯТОРНУЮ БАТАРЕЮ.**
- **НЕ ВЫБРАСЫВАЙТЕ ЭТИ АККУМУЛЯТОРНЫЕ БАТАРЕИ ВМЕСТЕ С ОБЫЧНЫМ БЫТОВЫМ МУСОРОМ.**
- **ПРИ ВОЗНИКНОВЕНИИ УТЕЧКИ ВЫДЕЛЯЮЩИЕСЯ ЭЛЕКТРОЛИТЫ КОРРОЗИЙНЫ И ТОКСИЧНЫ. НЕ ДОПУСКАЙТЕ ПОПАДАНИЯ РАСТВОРА В ГЛАЗА ИЛИ НА КОЖУ. НЕ ГЛОТАЙТЕ ЕГО.**
- **НЕ СЖИГАТЬ.**
- **НЕ ВЫБРАСЫВАЙТЕ ИХ В МЕСТА СБОРА, ПРЕДНАЗНАЧЕННЫЕ ДЛЯ СКЛАДИРОВАНИЯ ИЛИ ПЕРЕРАБОТКИ ТВЕРДЫХ БЫТОВЫХ ОТХОДОВ.**
- **ОТНЕСИТЕ ИХ В СЕРТИФИЦИРОВАННЫЙ ЦЕНТР ПЕРЕРАБОТКИ ИЛИ УТИЛИЗАЦИИ.**

1.5 ПЕРЕРАБОТКА



Раздельный сбор. Запрещается выбрасывать вместе с обычными бытовыми отходами. При необходимости замены машины или если вы больше не используете ее, не выбрасывайте ее вместе с бытовыми отходами.



Раздельный сбор использованного оборудования и упаковки позволяет перерабатывать материалы и использовать их повторно. Использование вторичного сырья помогает предотвратить загрязнение окружающей среды и снижает потребность в сырье.

Аккумуляторные батареи



Литий-ионные батареи

По истечении срока службы утилизируйте аккумуляторные батареи, соблюдая правила бережного отношения к окружающей среде. В аккумуляторной батарее содержится материал, представляющий опасность для вас и окружающей среды. Вы должны извлечь и утилизировать эти материалы отдельно в пункте приема литий-ионных батарей.

2 ОПРЕДЕЛЕНИЯ МЕР БЕЗОПАСНОСТИ

Предупреждения, предостережения и примечания используются для указания особенно важных частей руководства.

▲ ВНИМАНИЕ

НЕСОБЛЮЖДЕНИЕ УКАЗАНИЙ РУКОВОДСТВА

МОЖЕТ ПРИВЕСТИ К ТРАВМАМ ИЛИ ЛЕТАЛЬНОМУ ИСХОДУ ОПЕРАТОРА ИЛИ ПОСТОРОННИХ ЛИЦ.

▲ ОСТОРОЖНО

ПРИ НЕСОБЛЮДЕНИИ УКАЗАНИЙ РУКОВОДСТВА СУЩЕСТВУЕТ РИСК ПОВРЕЖДЕНИЯ ИЗДЕЛИЯ, ПРОЧИХ МАТЕРИАЛОВ ИЛИ ПРИЛЕГАЮЩЕЙ ТЕРРИТОРИИ.

Примечание: Используется для предоставления дополнительной информации, необходимой в конкретной ситуации.

3 ОБЩИЕ ПРЕДУПРЕЖДЕНИЯ ПО БЕЗОПАСНОСТИ ПРИ ИСПОЛЬЗОВАНИИ ИЗДЕЛИЯ

▲ ВНИМАНИЕ

Ознакомьтесь со всеми предупреждениями, инструкциями, иллюстрациями и техническими характеристиками, прилагаемыми к данному изделию.

Несоблюдение всех приведенных ниже инструкций может привести к поражению электрическим током, пожару и/или серьезным травмам.

Сохраните все предупреждения и инструкции для обращения к ним в будущем.

Термин «изделие» в предупреждениях относится к изделию с питанием от сети (проводному) или от аккумуляторной батареи (беспроводному).

3.1 БЕЗОПАСНОСТЬ РАБОЧЕЙ ЗОНЫ

- Поддерживайте чистоту и хорошее освещение рабочей зоны. *Захламленные или темные места могут стать причиной несчастных случаев.*
- Запрещается эксплуатировать изделие во взрывоопасной атмосфере, например, в присутствии воспламеняющихся жидкостей, газов или пыли. *Изделие создает искры, которые могут воспламенить пыль или пары.*
- Не допускайте присутствия детей и посторонних лиц во время работы с изделием. *Отвлекающие факторы могут привести к потере контроля за изделием.*

3.2 ЛИЧНАЯ БЕЗОПАСНОСТЬ

- Будьте бдительны, следите за своими действиями и руководствуйтесь здравым смыслом при работе с изделием. Не используйте изделие, находясь в

утомленном состоянии или под воздействием наркотиков, алкоголя или лекарств. *Невнимательность при работе с изделием может привести к серьезному вреду здоровью.*

- Используйте средства индивидуальной защиты. Всегда используйте средства защиты глаз. *Защитные средства, такие как противотылевая маска, нескользящая обувь, каска или средства защиты органов слуха, используемые в соответствующих условиях, помогут снизить вред здоровью.*
 - Предотвратите непреднамеренное включение. Перед подключением к источнику питания и/или аккумуляторной батарее, а также перед перемещением или переноской изделия убедитесь, что выключатель находится в выключенном положении. *Переноска изделий с пальцем на выключателе или подача на них напряжения при включенном выключателе — все это чревато несчастными случаями.*
 - Перед включением изделия уберите с него все регулировочные или гаечные ключи. *Гаечный или любой ключ, оставленный на вращающейся части изделия, может привести к причинению вреда здоровью.*
 - Следите за текущей ситуацией. Поддерживайте правильное положение ног и равновесие на протяжении всего времени. *Это позволяет обеспечить лучший контроль над изделием в непредвиденных ситуациях.*
 - Одевайтесь соответствующим образом. Не надевайте свободную одежду или украшения. Не допускайте приближения волос и одежды к движущимся частям. *Свободная одежда, украшения или длинные волосы могут запутаться в движущихся частях.*
 - Если предусмотрены устройства для подключения систем удаления и сбора пыли, убедитесь, что они подключены и используются надлежащим образом. *Использование системы сбора пыли может снизить опасность, связанную с пылью.*
 - Не допускайте ситуаций, когда привычное использование изделия приводит к самоуспокоению и игнорированию принципов безопасности. *Неосторожное действие может привести к серьезным травмам в течение доли секунды.*
- ### 3.3 ИСПОЛЬЗОВАНИЕ ИЗДЕЛИЯ И УХОД ЗА НИМ
- Не прилагайте усилий к изделию. Используйте подходящее изделие для вашей задачи. *Правильное подобранное изделие позволит лучше и безопаснее*

выполнять работу с той скоростью, для которой оно было разработано.

- **Не используйте изделие, если выключатель перестал включаться и выключаться.** Любое изделие, которое нельзя включить или выключить с помощью выключателя, опасно и подлежит ремонту.
- **Перед выполнением любых настроек, заменой комплектующих или хранением изделия отсоедините вилку от источника питания и/или извлеките аккумуляторную батарею (если она съемная) из изделия.** Такие превентивные меры безопасности снижают риск случайного запуска изделия.
- **Храните неиспользуемое изделие в недоступном для детей месте и не допускайте к нему лиц, не знакомых с изделием или настоящим руководством.** Изделие опасно в руках неподготовленных пользователей.
- **Обеспечьте техническое обслуживание изделия и комплектующих.** Проверьте отсутствие смещения или заклинивания движущихся частей, поломки деталей и любых других условий, которые могут повлиять на работу изделия. В случае повреждения перед использованием отремонтируйте изделие. Многие несчастные случаи происходят из-за недостаточного обслуживания.
- **Следите за чистотой и остротой режущих инструментов.** Правильно обслуживаемые режущие инструменты с острыми режущими кромками менее склонны к заклиниванию и ими легче управлять.
- **Используйте изделие, комплектующие и т.д. в соответствии с настоящим руководством, с учетом условий работы и выполняемых работ.** Использование изделия не по назначению может привести к возникновению опасной ситуации.
- **Поддерживайте ручки и поверхности захвата в сухом, чистом и обезжиренном состоянии.** Скользкие ручки и поверхности захвата не позволяют безопасно обращаться с изделием и контролировать его в непредвиденных ситуациях.

3.4 ИСПОЛЬЗОВАНИЕ И ОБСЛУЖИВАНИЕ ИНСТРУМЕНТОВ С АККУМУЛЯТОРНЫМ ИСТОЧНИКОМ ПИТАНИЯ

- **Выполняйте подзарядку только с помощью зарядного устройства, указанного производителем.** Зарядное устройство, подходящее для одного типа аккумуляторных

батарей, может создать опасность возгорания при использовании с другим типом батарей.

- **Используйте изделие только со специально предназначенными для этого аккумуляторными батареями.** Использование любых других аккумуляторных батарей может привести к травмам и возгоранию.
- **Когда аккумуляторная батарея не используется, не допускайте попадания на нее металлических предметов, таких как скрепки, монеты, ключи, гвозди, шурупы или другие мелкие предметы, которые могут замкнуть одну клемму на другую.** Замыкание клемм аккумуляторной батареи может привести к ожогам или возгоранию.
- **В неблагоприятных условиях из батареи может вытекать жидкость; избегайте контакта с ней.** При случайном контакте промойте водой. При попадании жидкости в глаза дополнительно обратитесь за медицинской помощью. Жидкость, вытекающая из батареи, может вызвать раздражение или ожоги.
- **Не используйте поврежденную или подвергшуюся изменениям аккумуляторную батарею.** Поврежденные или подвергшиеся изменениям батареи могут вести себя непредсказуемо, что может привести к пожару, взрыву или травмам.
- **Не подвергайте аккумуляторную батарею или изделие воздействию огня или высокой температуры.** Воздействие огня или температуры выше 130°C может привести к взрыву.
- **Следуйте всем инструкциям по зарядке и не заряжайте аккумуляторную батарею или изделие вне температурного диапазона, указанного в инструкции.** Неправильная зарядка или зарядка при температуре, выходящей за пределы указанного диапазона, может повредить батарею и повысить риск возгорания.

3.5 ОБСЛУЖИВАНИЕ

- **Поручите обслуживание вашего изделия квалифицированному специалисту, использующему только оригинальные запасные части.** Это позволит обеспечить безопасность изделия.
- **Никогда не обслуживайте поврежденные аккумуляторные батареи.** Обслуживание аккумуляторных батарей должно производиться только производителем или авторизованными сервисными центрами.

4 ПРЕДУПРЕЖДЕНИЯ О СОБЛЮДЕНИИ ТЕХНИКИ БЕЗОПАСНОСТИ ПРИ ИСПОЛЬЗОВАНИИ ГАЗОНОКОСИЛКИ

- Не используйте газонокосилку при неблагоприятных погодных условиях, особенно если существует опасность попадания молнии. *Это снижает риск быть пораженным молнией.*
- Тщательно осмотрите территорию, где будет использоваться газонокосилка, на предмет присутствия диких животных. *Во время работы газонокосилки дикие животные могут быть травмированы.*
- Тщательно осмотрите участок, на котором будет использоваться газонокосилка, и удалите все камни, палки, провода, кости и другие посторонние предметы. *Разбросанные предметы могут нанести вред здоровью.*
- Перед использованием газонокосилки всегда проводите визуальный осмотр, чтобы убедиться в отсутствии износа или поврежденной ножа и узла ножа. *Изношенные или поврежденные детали повышают риск получения травмы.*
- Запрещается снимать защитные приспособления. Защитные приспособления должны быть в рабочем состоянии и правильно установлены. *Ослабленные, поврежденные или неправильно функционирующие защитные приспособления могут привести к вреду здоровью.*
- Не допускайте попадания мусора во все отверстия для подачи охлаждающего воздуха. *Забитые воздухозаборники и мусор могут привести к перегреву или опасности возгорания.*
- При работе с газонокосилкой всегда надевайте нескользящую и защитную обувь. Не работайте с газонокосилкой босиком или в открытых сандалиях. *Это снижает вероятность травмирования ног при контакте с движущимися ножами.*
- При работе с газонокосилкой всегда надевайте длинные штаны. *Открытая кожа повышает вероятность получения травм от отбрасываемых предметов.*
- Не используйте газонокосилку на слишком крутых склонах. *Это снижает риск потери контроля, поскользывания и падения, которые могут привести к вреду здоровью.*
- При работе на склонах всегда следите за своей опорой, всегда выполняйте работы поперек склона, а не в направлении вверх

или вниз, при изменении направления движения соблюдайте предельную осторожность. *Это снижает риск потери контроля, поскользывания и падения, которые могут привести к вреду здоровью.*

- Будьте предельно осторожны при движении задним ходом или подтаскивании газонокосилки к себе. Всегда следите за окружающей обстановкой. *Всегда следите за окружающей обстановкой.*
- Не прикасайтесь к ножам и другим опасным движущимся частям, пока они находятся в движении. *Это снижает риск получения травм от движущихся частей.*
- При удалении застрявшего материала или очистке косилки убедитесь, что все выключатели питания выключены и активируйте защитное приспособление. *Непредвиденный запуск газонокосилки может привести к серьезному вреду здоровью.*
- ПЕРЕД началом эксплуатации, технического обслуживания и ремонта пользователя и технический специалист **ОБЯЗАНЫ** внимательно изучить **ВСЕ** применимые процедуры, обучение и меры предосторожности, связанные с безопасностью, которые предлагает производитель оригинального оборудования (OEM).

Примечание: Пользователю и техническому специалисту следует проконсультироваться с медицинским работником, если у него есть или он носит:

- Имплантированный дефибриллятор.
- Кардиостимулятор.
- Внутреннюю помпу для приема обезболивающих препаратов.
- Инсулиновую помпу.
- Слуховые аппараты.
- Другие устройства медицинского назначения.

5 РЕКОМЕНДАЦИИ ПО БЕЗОПАСНОМУ ИСПОЛЬЗОВАНИЮ ГАЗОНОКОСИЛОК

При неправильном использовании это устройство способно нанести серьезные травмы, вплоть до отрыва конечностей. Так же способно выбрасывать попавшие под ножи предметы. Несоблюдение следующих инструкций по безопасности может привести к серьезным травмам или летальному исходу.

5.1 ОБЩАЯ ИНФОРМАЦИЯ

- Прочитайте, уясните и соблюдайте инструкции и предупреждения, содержащиеся в

настоящем руководстве, а также размещенные на машине и навесном оборудовании.

- К работе с машиной допускаются только ответственные, прошедшие обучение, ознакомленные с инструкциями и физически подготовленные операторы.
- Запрещается перевозить пассажиров, не допускайте в зону работы посторонних.
- Запрещается работать с машиной в состоянии алкогольного или наркотического опьянения.
- Следуйте рекомендациям производителя по утяжелению колес или противовесов.

5.2 ПОДГОТОВКА К РАБОТЕ

- Очистите рабочую зону от любых предметов, которые могут быть отброшены или помешать работе изделия.
- Не допускайте в зону работы посторонних лиц, особенно маленьких детей. Прекратите эксплуатацию изделия и рабочего органа, если в зону работы входит посторонний человек.
- Не эксплуатируйте изделие, если травосборник, дефлектор бокового выброса и другие защитные устройства не установлены и не функционируют должным образом. Регулярно проверяйте на наличие признаков износа или повреждения и при необходимости производите замену.
- Надевайте соответствующие средства индивидуальной защиты, такие как защитные очки, средства защиты органов слуха и обувь.
- Запрещается перевозить пассажиров на изделии. Во время работы не позволяйте домашним животным и посторонним лицам приближаться к зоне кошения.

5.3 ЭКСПЛУАТАЦИЯ

- Всегда управляйте изделием обеими руками. Запрещается управлять изделием только одной рукой.
- Эксплуатация изделия возможна только при дневном или достаточном искусственном освещении.
- Избегайте ям, колеи, ухабов, камней и других скрытых опасностей. Неровная поверхность может привести к опрокидыванию изделия, потере равновесия или опоры.
- Запрещается располагать руки или ноги вблизи вращающихся деталей или под изделием. Никогда не приближайтесь к дефлектору выброса травы.
- Не направляйте дефлектор на людей. Не допускайте выброса на стену или препятствие. Возможен рикошет в сторону оператора. Остановите нож(-и) при пересечении гравийных поверхностей.

- Запрещается оставлять работающее изделие без присмотра. Соблюдайте соответствующие меры предосторожности при остановке изделия или покидании места оператора. Всегда останавливайтесь на ровной поверхности. Прежде чем подняться с места оператора, отключите РТО, установите стояночный тормоз, выключите питание и извлеките ключ зажигания.
- Не косите задним ходом без крайней необходимости. Перед сменой направления движения или движением задним ходом всегда смотрите вниз, назад и по сторонам.

5.4 БЕЗОПАСНОСТЬ ДЕТЕЙ

- Если оператор не обратит внимания на присутствие детей, могут произойти трагические случаи. Детей часто привлекает само изделие и занятие скашиванием травы. Не рассчитывайте, что дети останутся там, где вы их видели в последний раз.
- Не допускайте детей в рабочую зону и держите их под присмотром другого ответственного взрослого, а не оператора.
- Не переносите детей, даже если нож(-и) снят. Дети могут упасть и получить серьезные травмы или создать помехи для безопасной работы. Дети, которых раньше катали на подобных изделиях, могут внезапно появиться в зоне кошения, чтобы прокатиться еще раз, и быть сбитыми или придавленными изделием.

5.5 МЕРЫ ПРЕДОСТОРОЖНОСТИ ПРИ ВЫПОЛНЕНИИ РАБОТ НА СКЛОНАХ

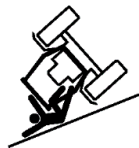

Склоны — один из основных факторов, связанных с несчастными случаями. Работа на склонах требует особой осторожности.

Во избежание травм запрещается эксплуатировать изделие в условиях, когда наблюдается пробуксовка или скольжение колес, а также когда сцепление колес с дорогой или устойчивость и управляемость косилки вызывают сомнения. Изделие может скользить даже при остановленных колесах. Эти условия повышают риск переверачивания.

- Запрещается работать на склонах с уклоном более 15 градусов. См. **руководство по**

идентификации склонов в настоящем руководстве по эксплуатации.

- Снизьте скорость и будьте особенно осторожны при кошении на склонах. Если вы не можете заехать на склон задним ходом или чувствуете затруднения, не выезжайте с него.
- Избегайте поворотов на склонах. Поднимитесь по склону.
- При спуске со склона всегда держите изделие на передаче. Не спускайтесь по склону свободным ходом.
- Избегайте старта и остановки на склонах. Избегайте резких изменений скорости или направления движения. Выполняйте повороты медленно и постепенно.
- Не косите скользкую, мокрую или мягкую траву. Работа на склонах, покрытых мокрой или мягкой травой, может привести к потере контроля и, как следствие, к опрокидыванию.
- Будьте особенно осторожны при эксплуатации изделия с травосборником или другим навесным оборудованием. Они могут повлиять на устойчивость изделия.

▲ ВНИМАНИЕ

Отключение колес газонокосилки при нахождении на склоне запрещено. См. **10.3 РЫЧАГ ОТКЛЮЧЕНИЯ КОЛЕС.**

РУКОВОДСТВО ПО ИДЕНТИФИКАЦИИ СКЛОНОВ

▲ ВНИМАНИЕ

Во избежание серьезного вреда здоровью или летального исхода запрещается работать на склонах более 15 градусов. Прежде чем приступить к стрижке газона, всегда проверяйте степень уклона его поверхности.

- Используйте штатное приложение смартфона, например, "рулетка" для измерения уклона,
- Положите на поверхность склона плоский кусок дерева или металла длиной 1,2-2,0 метра.
- Откройте приложение и положите смартфон (2) на плоский кусок металла или дерева (1), чтобы определить точный уклон вашего газона. Не производите кошение, если уклон превышает 15 градусов.

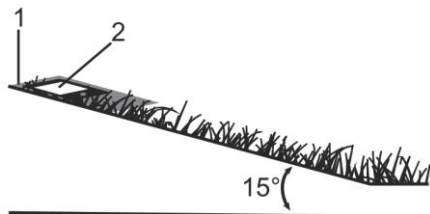

5.6 ПОГРУЗКА/ВЫГРУЗКА

Для погрузки и выгрузки изделия для транспортировки используйте пандусы во всю ширину.

5.7 БУКСИРОВКА

Соблюдайте рекомендации производителя по ограничению веса буксируемого оборудования и буксировке на склонах. См. раздел **ЗАДНЕЕ ТЯГОВО-СЦЕПНОЕ УСТРОЙСТВО**

5.8 ОБСЛУЖИВАНИЕ

- Поддерживайте изделие в рабочем состоянии. Замените изношенные или поврежденные детали.
- Соблюдайте осторожность при обслуживании ножей. Оберните нож(-и) или наденьте перчатки. Замените поврежденные ножи. Не ремонтируйте и не изменяйте нож(-и).
- Не заряжайте газонокосилку во время дождя или во влажных местах.
- Храните неиспользуемую газонокосилку в помещении — Когда газонокосилка не используется, она должна храниться в сухом и закрытом месте, недоступном для детей.
- Перед обслуживанием, очисткой или удалением материалов с газонокосилки выключите и извлеките ключ зажигания.

Сохраните все предупреждения и инструкции

6 СБОРКА

6.1 УСТАНОВКА СИДЕНЬЯ

1. Поднимите панель сиденья.
2. Установите сиденье в сборе на панель сиденья и совместите отверстия.
3. Подключите разъем провода к разъему под сиденьем.
4. Установите болты, шайбы и гайки и надежно затяните их торцевой головкой 10 мм с моментом затяжки 15-20 Нм.

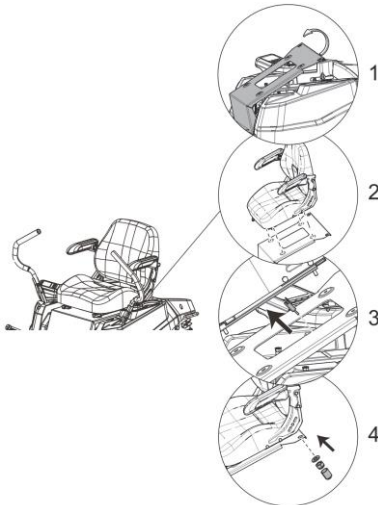

6.2 УСТАНОВКА РЫЧАГОВ УПРАВЛЕНИЯ

Управление скоростью, направлением движения, остановкой, постановкой на нейтраль и стояночным тормозом осуществляется с помощью двух рычагов. Они используются для управления, ускорения, замедления, остановки и изменения направления движения.

▲ ВНИМАНИЕ

Левый и правый рычаги управления должны быть отрегулированы таким образом, чтобы в нейтральном положении они находились на одной линии. ЗАПРЕЩАЕТСЯ устанавливать рычаги управления на разной рабочей высоте.

1. Поднимите рычаг управления, чтобы совместить отверстия в рычаге с отверстиями в монтажной стойке.
2. Выберите желаемую рабочую высоту рычага управления. Вставьте винт вместе с шайбой в

отверстие.

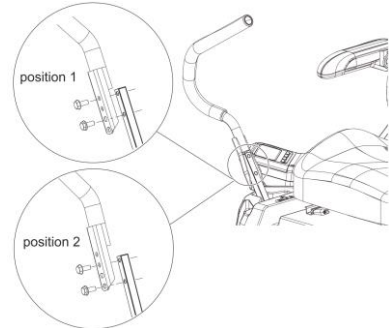

3. С помощью ключа (№13, 16 мм) надежно затяните рычаг управления.
4. Выполните установку с противоположной стороны, обеспечив одинаковую высоту расположения обоих рычагов.

▲ ОСТОРОЖНО

Не устанавливайте рычаг управления в обратном направлении.



Примечание: Всегда держитесь за оба рычага управления. Запрещается управлять изделием только одной рукой.

7 ФУНКЦИИ И ЭЛЕМЕНТЫ УПРАВЛЕНИЯ

В следующем разделе приводится краткое описание функций отдельных элементов управления. Информацию о запуске, остановке, движении и кошении см. в разделе ЭКСПЛУАТАЦИЯ.

7.1 ЭЛЕМЕНТЫ УПРАВЛЕНИЯ ИЗДЕЛИЕМ

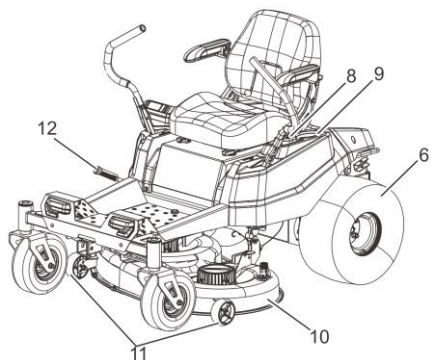
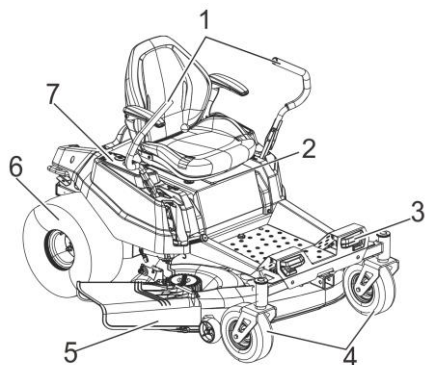

- | | |
|------------------------------|----------------------------------------|
| 1 Рычаги управления | 7 Панель управления |
| 2 Рычаг регулировки сиденья | 8 USB-разъем |
| 3 Фара | 9 Подстаканник |
| 4 Передние колеса | 10 Режущая дека |
| 5 Дефлектор бокового выброса | 11 Колеса дека |
| 6 Ведущие колеса | 12 Рычаг регулировки высоты скашивания |

7.1.1 РЫЧАГ УПРАВЛЕНИЯ

С помощью рычагов управления регулируется направление движения газонокосилки.

ПЕРЕДНЯЯ ЧАСТЬ ГАЗОКОСИЛКИ НАПРАВЛЕНА В ЭТУ СТОРОНУ

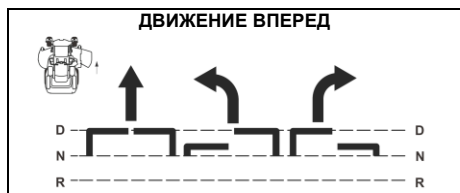

N= НЕЙТРАЛЬНОЕ ПОЛОЖЕНИЕ
D= ПОЛОЖЕНИЕ ДВИЖЕНИЯ ВПЕРЕД
R= ПОЛОЖЕНИЕ ДВИЖЕНИЯ ЗАДНИМ ХОДОМ

Стрелки указывают направление движения газонокосилки

 Левый рычаг управления

 Правый рычаг управления

С помощью левого рычага можно управлять левым задним ведущим колесом, а с помощью правого — правым задним ведущим колесом.

Если потянуть оба рычага управления вверх из положения NEUTRAL, включится стояночный тормоз.

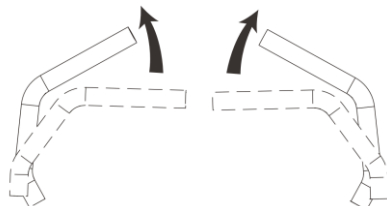

Если опустить оба рычага управления вниз в положение NEUTRAL, отключится стояночный тормоз.

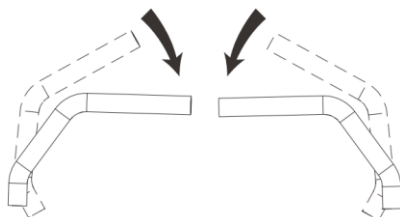

7.1.2 РЫЧАГ РЕГУЛИРОВКИ СИДЕНЬЯ

Положение сиденья можно отрегулировать вперед

или назад, чтобы создать необходимые комфортные условия для оператора.

1. Сядьте на сиденье и поднимите рычаг регулировки сиденья.
2. Удерживая рычаг, сдвиньте сиденье в нужное положение.

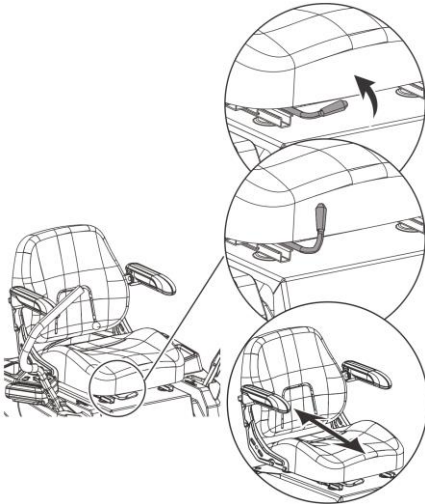

3. Перед началом работы с косилкой опустите рычаг и убедитесь, что сиденье зафиксировано.

▲ ВНИМАНИЕ

Перед началом работы с косилкой убедитесь, что сиденье зафиксировано. Незакрепленное сиденье может привести к смещению оператора и потере контроля над косилкой, что может повлечь за собой летальный исход или серьезный вред здоровью.

7.1.3 ПАНЕЛЬ УПРАВЛЕНИЯ

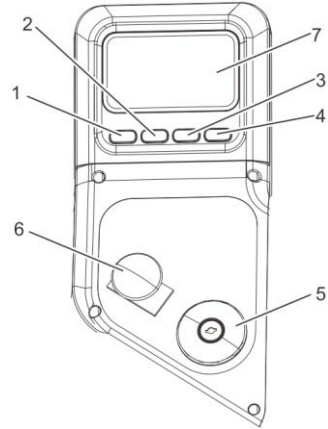

1. **Скорость вращения ножа / кнопка Назад:** Регулировка скорости вращения ножа (циклическая) / Возврат на предыдущую страницу.
2. **Меню / Кнопка перехода на страницу вверх:** Меню / Переход на страницу вверх.
3. **Освещение / Кнопка перехода на страницу вниз:** Активация освещения / переход на страницу вниз.
4. **Скорость движения / Кнопка подтверждения:** Настройка скорости движения (циклическая) / Нажмите для подтверждения.
5. **Выключатель зажигания:** Он используется для включения и выключения косилки. Перед включением выключателя необходимо вставить ключ зажигания.
6. **Переключатель отбора мощности (РТО) ножа:** Этот переключатель включает моторы привода ножей. Для включения приводов потяните переключатель вверх, а для отключения — вниз.

▲ ВНИМАНИЕ

Не включайте переключатель РТО, если дека находится под нагрузкой. Несоблюдение этого требования может привести к повреждению двигателя и/или дека.

7. **Экран цифрового дисплея:** На этом экране отображается важная информация об электрической системе.

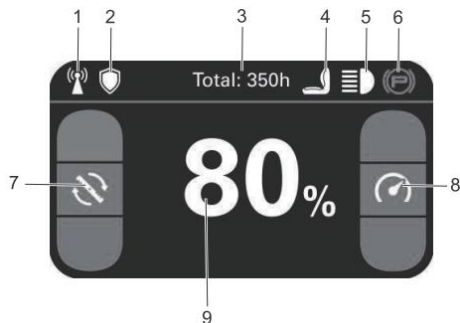

№	Наименование	Функция
1	Всего: 350 ч.	Счетчик моточасов
2		Индикатор отсутствия оператора.
3		Светодиодные фары
4		Стояночный тормоз задействован.
5		Обороты ножей
6		Скорость движения
7	80%	Процент заряда батареи

7.1.4 USB-РАЗЪЕМЫ ДЛЯ ЗАРЯДКИ

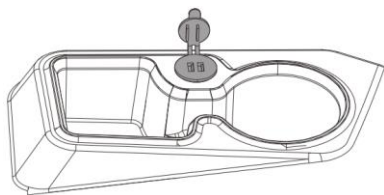

Через USB-разъем на газонокосилке подается постоянное напряжение 5 вольт с максимальным током 2,1 А для зарядки мобильного телефона, MP3-плеера или других USB-устройств. Конкретные требования к зарядке устройства указаны в его руководстве пользователя. Чтобы зарядить устройство, подключите один конец USB-кабеля (кабель не входит в комплект) к устройству, а другой — к USB-разъему на газонокосилке.

Примечание: Попытка зарядить устройства силой тока более 2,1 ампера может привести к повреждению USB-разъема для зарядки и/или косилки.

Примечание: Питание на USB-разъем подается только при включенной машине.

7.1.5 КОЛЕСА ДЕКИ

Комплекты колес деки входят в стандартную комплектацию устройств Greenworks. Эти колеса разработаны для сведения к минимуму сдирания верхнего слоя газона при кошении на грубых и неровных участках. После установки высоты скашивания отрегулируйте колеса так, чтобы они выходили за пределы деки, но не касались земли. Они всегда должны находиться не менее чем на 6 мм - 19 мм ниже деки (1). Когда машина стоит на ровной поверхности, положение колес можно регулировать вверх или вниз в пределах от 19 мм до 44 мм от колес деки (2) до поверхности земли. Перемещайте колеса вверх или вниз — используя различные отверстия крепления оси в кронштейне крепления колеса (если это применимо к модели).

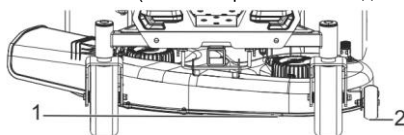

1. После регулировки высоты скашивания отрегулируйте колеса деки, открутив стопорную фланцевую гайку и шестигранный болт, крепящий колеса.
2. Выберите отверстие так, чтобы колесо было расположено на нужной высоте скашивания.

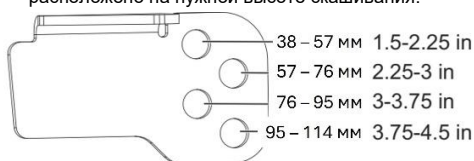

Примечание: Для высоты скашивания более 114 мм используйте нижнее отверстие. Колеса деки будут эффективно предотвращать сдирание верхнего слоя газона.

3. Установите стопорную фланцевую и шестигранную гайки.
4. Повторите регулировку на других колесах деки.

7.1.6 РЫЧАГ РЕГУЛИРОВКИ ВЫСОТЫ СКАШИВАНИЯ

Перед использованием косилки установите высоту деки в положение, наиболее подходящее для стрижки газона.

Высота деки регулируется в пределах 3,81-11,4 дюйма. Деку следует поднимать, чтобы избежать столкновения с пнями, камнями или другими препятствиями, которые могут ее повредить.

▲ ОСТОРОЖНО

Возьмитесь за рычаг регулировки высоты скашивания и надежно удерживайте его при настройке, отпустив только после того, как он будет

надежно установлен в нужное положение, во избежание потенциального травмирования рук.

1. Остановите косилку и отсоедините ножи.
2. Переведите ключ в положение OFF и установите стояночный тормоз.
3. Чтобы поднять режущую деку, возьмитесь за рычаг регулировки высоты скашивания, нажмите вправо, чтобы вывести его из паза, поднимите рычаг, а затем вставьте обратно в нужный паз для фиксации.
4. Чтобы опустить режущую деку, возьмитесь за рычаг регулировки высоты скашивания, нажмите вправо, чтобы вывести его из паза, сместите к передней части косилки, а затем вставьте обратно в нужный паз для фиксации.

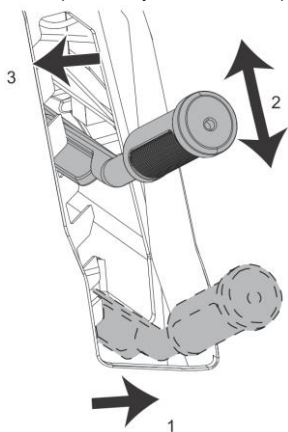

7.1.7 ЗАДНЕЕ ТЯГОВО-СЦЕПНОЕ УСТРОЙСТВО

▲ ВНИМАНИЕ

Буксировка грузов может быть рискованной, особенно на склонах.

- Максимальный общий вес (прицепа и груза) не должен превышать 136 кг.
- Максимальный вес прицепа, приходящийся на сцепное устройство не должен превышать 20,2 кг.
- Избегайте склонов более 10 градусов.
- Сбавьте скорость и будьте осторожны на склонах.
- Не буксируйте с травосборником.

Закрепите прицеп с помощью соответствующих штифтов (1) и R-образного штифта (2).

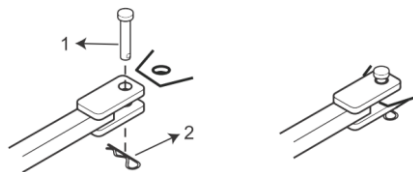

Слишком большая буксируемая нагрузка влияет на тягу и управляемость на склонах. Облегчите нагрузку при движении по склонам. Состояние поверхности влияет на сцепление и устойчивость. Мокрые или скользкие поверхности снижают сцепление с дорогой, влияя на процесс остановки и поворота. Перед использованием устройства и прицепа оцените рельеф местности, исключив склоны крутизной более 10 градусов.

8 ЭЛЕКТРИЧЕСКАЯ СИСТЕМА

8.1 БЕЗОПАСНОСТЬ ЭЛЕКТРИЧЕСКОЙ СИСТЕМЫ

Для снижения риска получения серьезного вреда здоровью от пожара или поражения электрическим током при работе с электрической системой:

- Прежде чем приступить к работе с этим изделием, всегда извлекайте ключ и батарею, а также изучите руководство оператора.
- При транспортировке изделия всегда извлекайте ключ и батарею.
- Очищайте изделие от скошенной травы, листьев и прочего мусора. ЗАПРЕЩАЕТСЯ использовать воду для очистки изделия. Используйте только сжатый воздух. При чистке изделия надевайте соответствующие средства защиты глаз и слуха.
- При работе с аккумуляторной батареей всегда надевайте средства защиты (защитные очки, лицевой экран и перчатки). Используйте изолированные инструменты.
- Очищайте изделие от грязи и мусора. Не используйте растворители, жесткие чистящие средства и абразивные материалы.
- Не допускайте присутствия посторонних лиц при включении переключателя РТО.
- Не допускайте наличия пламени, искр или курения вблизи изделия или батарей.
- Храните изделие и батареи в недоступном для детей месте.
- Всегда держите защитные экраны, крышки и ограждения на месте и надежно закрепленными. Если они повреждены, немедленно отремонтируйте или замените их. Запрещается изменять или снимать защитные устройства.

8.2 ИНФОРМАЦИЯ ОБ ЭЛЕКТРИЧЕСКОЙ СИСТЕМЕ

Газонокосилка работает от 82 В аккумуляторных батарей. Электрической система состоит из следующих компонентов (количество в скобках):

1. Контроллер привода ножей (1)
2. Мотор привода ножей (2)
3. Контроллер движения (1)
4. Акселератор – правый (1)
5. Акселератор – левый (1)
6. Цифровой дисплей (1)
7. Привод колес (2)
8. Аккумуляторная батарея (6), поставляется отдельно
9. Батарейный отсек (1)
10. Фары (2)

9 ЭКСПЛУАТАЦИЯ

В этом разделе описано, как управлять изделием.

▲ ОСТОРОЖНО

ВНИМАТЕЛЬНО ПРОЧИТАЙТЕ И ИЗУЧИТЕ ГЛАВУ «БЕЗОПАСНОСТЬ» И ИНСТРУКЦИИ ПО ЭКСПЛУАТАЦИИ ПЕРЕД НАЧАЛОМ РАБОТЫ С ИЗДЕЛИЕМ.

9.1 ДО НАЧАЛА ЭКСПЛУАТАЦИИ

9.1.1 ИНФОРМАЦИЯ ОБ АККУМУЛЯТОРНОЙ БАТАРЕЕ

Информацию об использовании аккумуляторной батареи см. в руководстве по ее эксплуатации.

9.1.2 ПОДКЛЮЧЕНИЕ АККУМУЛЯТОРНОЙ БАТАРЕИ К ИЗДЕЛИЮ

▲ ВНИМАНИЕ

Используйте только оригинальные аккумуляторные батареи Greenworks.

1. Убедитесь, что они полностью заряжены.
2. Поднимите панель сиденья.

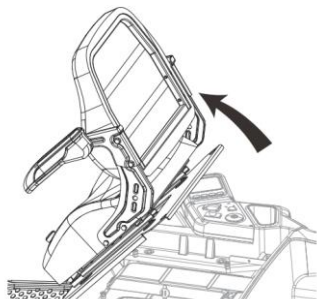

3. Откройте крышку батарейного отсека.
4. Вставьте батареи в батарейный отсек. Батарея фиксируется в нужном положении, когда вы слышите щелчок.

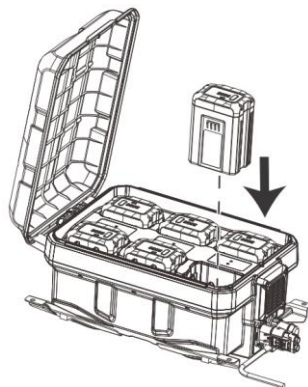

▲ ОСТОРОЖНО

Если не удастся без труда установить батарею в батарейный отсек, значит, она устанавливается неправильно. Это может привести к повреждению изделия.

Примечание: Для извлечения каждой батареи нажмите на кнопку ее фиксации.

9.1.3 ЗАРЯД ИЗДЕЛИЯ (БАЗОВОЙ ЯВЛЯЕТСЯ КОМПЛЕКТАЦИЯ БЕЗ ЗАРЯДНОГО УСТРОЙСТВА, КОТОРОЕ ПОСТАВЛЯЕТСЯ ОТДЕЛЬНО).

Возможны два способа заряда батареи.

9.1.4 ЗАРЯД С ИСПОЛЬЗОВАНИЕМ ЗАРЯДНОГО УСТРОЙСТВА, ПОДКЛЮЧАЕМОГО К ГАЗОНОКОСИЛКЕ.

1. Порт для заряда расположен в задней части газонокосилки. Откройте крышку порта для заряда аккумуляторной батареи на косилке.
2. Подключите зарядное устройство к порту для заряда батареи и убедитесь, что оно надежно зафиксировано.
3. Подключите зарядное устройство к розетке и убедитесь, что оно надежно зафиксировано.
4. В процессе заряда газонокосилки на цифровом дисплее отображается процентное содержание заряда батареи.

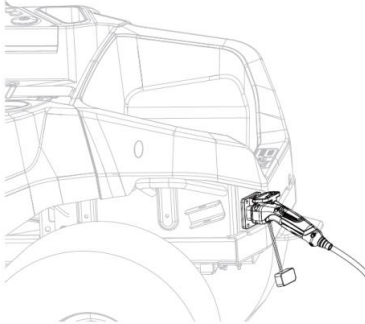

▲ ВНИМАНИЕ

Предупреждения и инструкции по заряду см. в руководстве по зарядному устройству. Прочитайте и усвойте все предупреждения и инструкции по безопасности. Их несоблюдение может привести к поражению электрическим током, пожару и/или серьезным травмам.

▲ ВНИМАНИЕ

Для снижения риска пожара и взрыва не допускайте попадания открытого огня и искр на газонокосилку и ее аккумуляторные батареи. Обеспечьте надлежащую вентиляцию вокруг косилки во время заряда.

Рекомендации по заряду:

- Перед зарядом аккумуляторную батарею не нужно полностью разряжать. Для продления срока службы батарей запускайте и заряжайте косилку не реже одного раза в месяц. Полный заряд проводите каждые шесть месяцев.
- Незаряженная батарея будет медленно разряжаться. Перед первым использованием в весенний сезон убедитесь, что батарея полностью заряжена перед началом скашивания.
- Проверяйте батарею каждые шесть месяцев и заряжайте ее, если уровень заряда ниже 50 %.
- Когда уровень заряда батареи опускается ниже 5%, мотор привода ножей автоматически останавливается, а максимальная скорость движения составляет 6,4 км/час. Газонокосилку необходимо немедленно зарядить.

9.1.5 ЗАРЯД БАТАРЕЙ С ИЗВЛЕЧЕНИЕМ ИХ ИЗ ГАЗОНОКОСИЛКИ И ПОДКЛЮЧЕНИЕМ К ЗАРЯДНОМУ УСТРОЙСТВУ (ПОСТАВЛЯЕТСЯ ОТДЕЛЬНО).

Обратитесь к соответствующей инструкции на зарядное устройство.

Примечание: Перед началом скашивания закройте порт для заряда аккумуляторной батареи крышкой порта, чтобы предотвратить попадание посторонних предметов и повреждение порта.

9.2 ЗАПУСК ИЗДЕЛИЯ

Примечание: Перед началом работы с косилкой освободите рабочую зону от посторонних лиц. Если в зону кошения входит постороннее лицо, немедленно остановитесь и не возвращайтесь к кошению до тех пор, пока посторонние не покинут зону.

1. Поднимите деку косилки в самое верхнее положение.
2. Вставьте ключ зажигания и поверните его в положение ON.



3. Потяните рычаги управления до положения NEUTRAL.

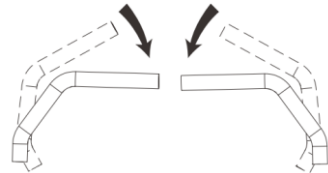

4. Потяните вверх переключатель РТО деки, чтобы запустить режущие ножи для кошения.



Примечание: Включайте ножи только после

того, как рычаги управления будут переведены в положение NEUTRAL. ЗАПРЕЩАЕТСЯ включать ножи во время движения!

- Надавите на рычаги управления для движения вперед и потяните на себя для движения задним ходом.

Примечание: Соблюдайте осторожность при пересечении гравийных дорожек или подъездных путей. Перед этим отключите ножи и поднимите режущую деку в верхнее положение, чтобы свести к минимуму вероятность рикошета. Ведите машину медленно, чтобы избежать потери сцепления с дорогой и контроля.

Примечание: Не пытайтесь изменить направление работы во время движения косилки. Перед изменением направления движения косилки всегда останавливайтесь.

Примечание: Рычаги управления возвращаются в нейтральное положение, если их отпустить, но важно вручную довести их до нейтрального положения.

9.3 ПРАКТИКА УПРАВЛЕНИЯ ГАЗОНОКОСИЛКОЙ С НУЛЕВЫМ РАДИУСОМ РАЗВОРОТА

Перед началом эксплуатации косилки убедитесь, что вы изучили раздел ФУНКЦИИ И ЭЛЕМЕНТЫ УПРАВЛЕНИЯ, чтобы понять особенности действия всех элементов управления. Использование рычагов управления для достижения плавного и эффективного контроля над движением вперед, назад и поворотами требует практики.

Ознакомьтесь с особенностями ускорения, движения и управления, практикуясь в маневрах на чистой, открытой площадке, свободной от препятствий и опасностей. Во избежание пробуксовки шин и повреждения газонов передвигайтесь на низких скоростях. Начните с процедуры плавного движения и выполните маневры вперед, назад и повороты.

9.3.1 ПЛАВНОЕ ДВИЖЕНИЕ

Рычаги управления газонокосилкой очень чувствительны к нажатию. Оптимальный подход к управлению этими рычагами предполагает три этапа:

- Положите руки на рычаги.
- Для начала медленного движения вперед надавите ладонями на рычаги.
- Для достижения максимальной из установленных скоростей продолжайте надавливать на рычаги. Для плавного замедления переведите рычаги в нейтральное положение.

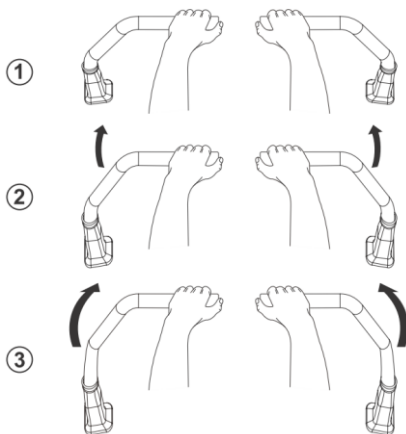

9.3.2 БАЗОВЫЕ ПРИНЦИПЫ УПРАВЛЕНИЯ МАШИНОЙ

Отработка управления движением вперед

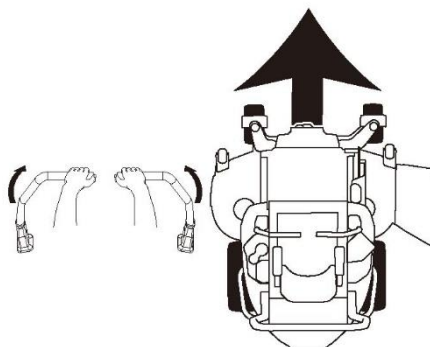

Равномерно и постепенно толкайте оба рычага управления из нейтрального положения. Упражняйтесь на медленной скорости и многократном повторении.

Примечание: Овладение навыками движения по прямой требует практики. При необходимости отрегулируйте скорость.

Отработка управления движением задним ходом

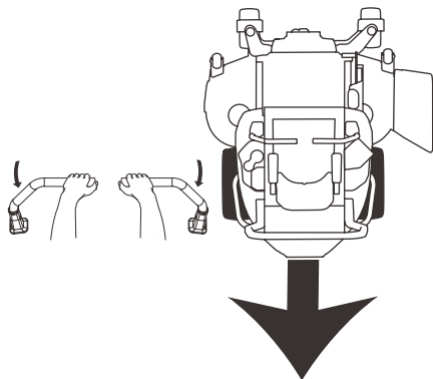

Посмотрите назад и вниз, затем постепенно равномерно потяните оба рычага управления назад из нейтрального положения. Упражняйтесь на медленной скорости и многократном повторении.

Примечание: Потратьте несколько минут на отработку движения задним ходом, прежде чем делать это вблизи объектов. Помните, что при движении задним ходом газонокосилка резко поворачивает, как и при движении вперед, поэтому движение задним ходом по прямой требует практики.

9.3.3 ОТРАБОТКА ПОВОРОТА ЗА УГОЛ

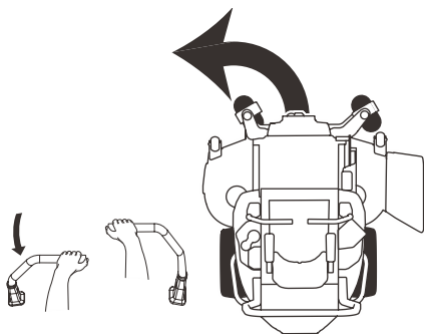

Двигаясь вперед, плавно верните один рычаг управления в нейтральное положение. Повторите это несколько раз.

Примечание: Чтобы не допустить поворота непосредственно на протекторе шины, следите за тем, чтобы оба колеса слегка двигались вперед.

9.3.4 ОТРАБОТКА РАЗВОРОТА НА МЕСТЕ

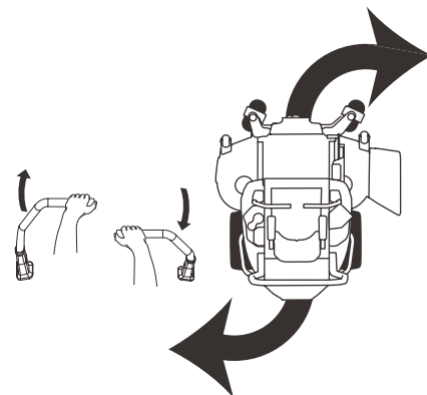

Для выполнения маневра «разворот с нулевым радиусом» постепенно переводите один рычаг управления вперед из нейтрального положения, одновременно отводя другой рычаг назад из нейтрального положения. Потренируйтесь несколько раз.

Примечание: Регулировка степени воздействия на каждый рычаг управления вперед или назад изменяет точку разворота.

9.3.5 ПРОДВИНУТЫЕ НАВЫКИ УПРАВЛЕНИЯ

Уникальная функция косилки с нулевым радиусом разворота — разворот на месте — позволяет вам разворачиваться в конце ряда, а не останавливаться и совершать Y-образный разворот перед началом нового ряда.

Ниже показано, как выполнить разворот с нулевым радиусом в конце ряда влево:

1. Постепенно сбавьте скорость в конце ряда.
2. Слегка подайте ПРАВЫЙ рычаг управления вперед, одновременно перемещая ЛЕВЫЙ рычаг управления назад к центру, а затем немного назад.
3. Продолжайте скашивание в направлении вперед.

При таком подходе газонокосилка поворачивается влево и слегка перекрывает недавно скошенный ряд, избавляя вас от необходимости возвращаться назад и заново скашивать пропущенную траву.

9.4 ОСТАНОВКА ИЗДЕЛИЯ

▲ ОПАСНО

Никогда не делайте резких остановок и не меняйте направление движения, особенно при маневрировании на склоне. Рулевое управление разработано для быстрой реакции на нажатие. Резкое перемещение рычагов управления в любом направлении может привести к реакции изделия,

которая может стать причиной серьезной травмы.

1. Выведите косилку на ровную поверхность и верните рычаги управления в положение NEUTRAL, чтобы остановить движение косилки. Надавите на рычаги управления, чтобы включить стояночный тормоз.

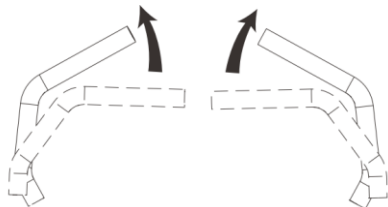

2. Нажмите на переключатель ПТО, чтобы отключить ножи.
3. Поверните переключатель в положение OFF (Выкл.).

▲ ОСТОРОЖНО

Рекомендуется извлечь ключ зажигания из изделия, чтобы предотвратить его случайный запуск.

9.5 СКАШИВАНИЕ

Выберите ровный и гладкий участок для скашивания. Остерегайтесь деревьев, заборов и склонов. Скашивание выполняйте по прямой линии, с небольшим перекрытием полос скашивания. Периодически меняйте схему скашивания, чтобы предотвратить появление плоских пятен. Для придания профессионального эффекта один раз скашивайте поперек, а на следующем круге — перпендикулярно.

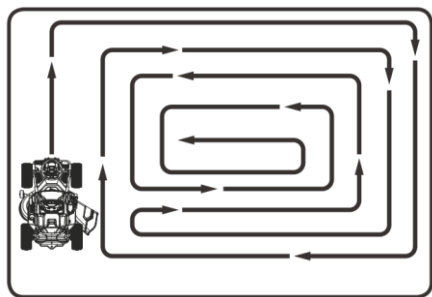

При кошении больших площадей начинайте с поворота вправо, чтобы скошенная трава уходила в сторону от кустарников, заборов, подъездных путей и других мест. Совершив один или два круга, проедьте на газонокосилке вперед-назад, разворачиваясь по краям ранее скошенной травы.

9.6 СХЕМЫ КОШЕНИЯ

9.6.1 БОКОВОЙ ВЫБРОС

Боковой выброс — это техника скашивания, которая позволяет эффективно обрабатывать большой объем травы за один проход. Этот метод предполагает выброс скошенной травы в сторону деки косилки и ее рассеивание по газону. Конструкция деки с боковым выбросом позволяет эффективно скашивать траву даже в условиях высокой травы, что делает ее идеальной для больших площадей, где необходимо ускоренное скашивание. Для оптимального скашивания установите максимальную скорость вращения ножа. Если двигатель замедляется, уменьшите скорость движения. Более низкая скорость движения повышает эффективность работы ножа и предотвращает проблемы со скашиванием. Выбирайте скашивание с боковым выбросом для травы высотой 3-5 дюймов. Старайтесь не скашивать более 1 дюйма за один раз.

9.6.2 МУЛЬЧИРОВАНИЕ

Мульчирование дает много преимуществ: трава аккуратно скашивается, после чего она возвращается в почву. Помните, что мульчирование лучше всего подходит для сухой и умеренно высокой травы. Для успешного мульчирования установите максимальную скорость вращения ножей и совместите ее с самой низкой скоростью движения. Это обеспечивает аккуратное скашивание. При мульчировании скорость движения должна быть примерно в два раза меньше, чем при разбрасывании.

Оптимальная высота скашивания

При идеальном мульчировании срезается только верхняя часть травы на 13 - 19 мм, в результате чего образуется пригодная для компостирования скошенная трава. Экспериментируйте с высотой скашивания в зависимости от климата, сезона и толщины газона. Как всегда, для достижения наилучших результатов скашивайте тщательно и учитывайте особенности вашего газона.

9.7 РЕКОМЕНДАЦИИ ПО КОШЕНИЮ

На эффективность скашивания травы влияют множество факторов. Соблюдение правил скашивания повышает производительность и долговечность.

9.7.1 ВЫСОТА ТРАВЫ

Высота скашивания часто зависит от предпочтений. Обычно скашивают при высоте травы 75-125 мм. Правильная высота зависит от типа травы, количества осадков, температуры и состояния газона. Слишком короткая высота травы после скашивания ослабляет ее и делает уязвимой для засушливых периодов и вредителей. Немного более длинная трава меньше подвержена

повреждениям. Более высокая трава в жарких и сухих условиях снижает тепловой стресс, сохраняет влагу и защищает от повреждений. Слишком длинная трава приводит к истончению дерна и проблемам. Не скашивайте слишком много за один раз, обрезайте не более 1/3 высоты травы и не более 25 -35 мм (1"-1,37") за один раз.

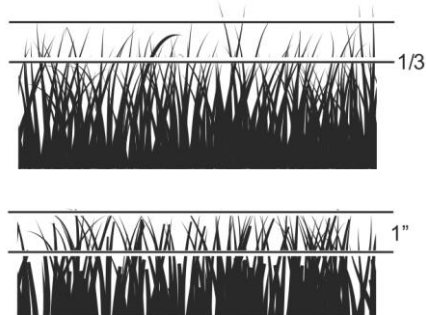

Производительность скашивания зависит от выбранной вами системы. Разбрасывание с помощью деки с боковым выбросом обрабатывает больше травы, чем мульчирование. Высокая трава требует постепенного скашивания. Для очень высокой травы начните с максимальной высоты (1), затем уменьшите ее для второго (2) или третьего прохода. Не оставляйте на поверхности газона слишком много скошенной травы. Подумайте о системе сбора травы или компостирования. Помните, что разные системы подходят для разных ситуаций.

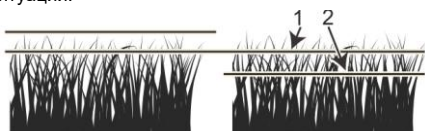

9.7.2 КОГДА И КАК ЧАСТО НЕОБХОДИМО СКАШИВАТЬ ТРАВУ

Сроки и состояние травы существенно влияют на результаты скашивания. Для достижения наилучших результатов следуйте этим рекомендациям:

- Скашивайте, когда высота травы будет составлять от 75 до 125 мм.
- Для хорошего результата используйте острые ножи. Короткая скошенная трава длиной менее одного дюйма разлагается быстрее, а острые ножи предотвращают деформацию краев.
- Выбирайте для скашивания прохладное и сухое время суток, например, поздний или ранний вечер.
- Избегайте скашивания после дождя или сильной росы. Никогда не мульчируйте мокрую

траву, так как она сбивается в комки под декой косилки и мульчируется неэффективно.

10 ТРАНСПОРТИРОВКА

10.1 ТРАНСПОРТИРОВКА ГАЗОНОКОСИЛКИ

▲ ОСТОРОЖНО

Не буксируйте эту газонокосилку, это может привести к повреждению системы привода.

▲ ВНИМАНИЕ

Не загружайте косилку на прицеп или грузовик с помощью двух отдельных рамп. Используйте только рампу, ширина которой не менее чем на один фут превышает ширину задних колес косилки. Задние колеса могут сойти с рампы или машина может опрокинуться, травмировав оператора или посторонних людей. Убедитесь, что режущая дека поднята в самое верхнее положение, чтобы она не зацепилась за рампу.

1. Припаркуйте косилку на ровной поверхности.
2. Поднимите режущую деку в самое верхнее положение.
3. Установите и закрепите рампу на прицепе в соответствии с инструкциями производителя.
4. Чтобы снизить риск съезда косилки с борта рампы, используйте погрузочную платформу, ширина которой не менее чем на 30 см больше ширины косилки.
5. Медленно заедьте на рампу и погрузите косилку в прицеп.
6. После загрузки полностью опустите деку косилки.
7. Установите стояночный тормоз.
8. Надавите на рычаги управления, чтобы включить стояночный тормоз.
9. При необходимости закрепите косилку с помощью ремней или тросов, чтобы предотвратить ее перемещение во время транспортировки.

▲ ВНИМАНИЕ

Во избежание случайного запуска или движения, которые могут привести к серьезному вреду здоровью, при транспортировке косилки всегда вынимайте ключ зажигания и устанавливайте стояночный тормоз.

10.2 РУЧНОЕ ПЕРЕМЕЩЕНИЕ ГАЗОНОКОСИЛКИ

Для ручного перемещения косилки:

1. Отключите ножи и потяните рычаги управления

вверх, чтобы включить стояночный тормоз.

2. Поверните ключ в положение OFF (Выкл.). Прежде чем покинуть рабочее место, извлеките ключ и дождитесь остановки всех движущихся частей.
3. Потяните рычаги отключения колес в сторону и вниз.
4. Переместите косилку в нужное место.

Примечание: Во избежание повреждения двигателя и системы привода не перемещайте изделие быстрее 8 км/ч, иначе это может привести к повреждению косилки.

5. Сразу же после перемещения газонокосилки верните рычаги отключения колес в исходное положение.

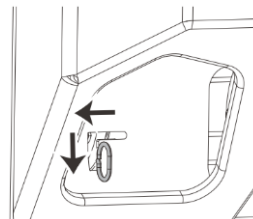

2. Верните рычаги отключения колес в исходное положение, чтобы подключить колеса.

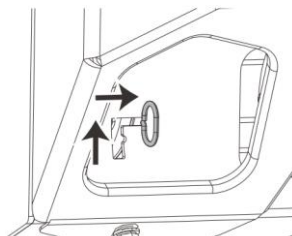

10.3 РЫЧАГ ОТКЛЮЧЕНИЯ КОЛЕС

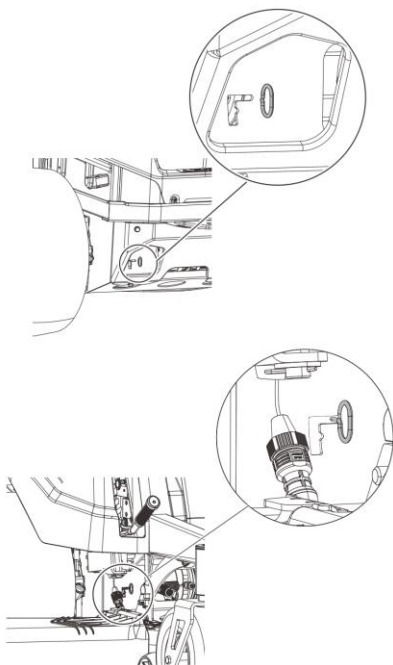

1. Потяните два рычага отключения колес влево, а затем опустите вниз, чтобы отключить колеса для перемещения косилки вручную.

▲ ВНИМАНИЕ

Запрещается эксплуатировать косилку отключенных колес. Перед началом движения всегда переводите рычаг отключения колес в исходное положение! Если не установить рычаг на место, это может привести к серьезным повреждениям косилки и аннулированию гарантии на нее!

▲ ВНИМАНИЕ

Отключение колес при нахождении на склоне запрещено.

11 ОЧИСТКА ДЕКИ КОСИЛКИ

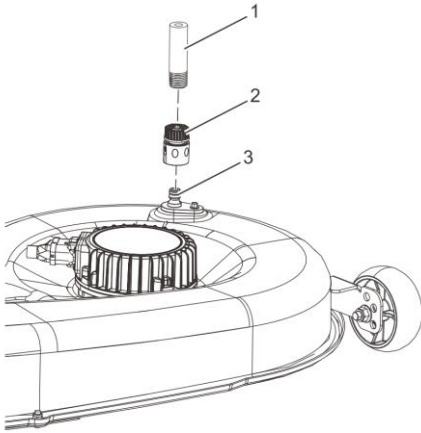

- Подготовьте косилку к работе, припаркував ее, установив тормоз и опустив деку.
- Подсоедините шланг (1) с быстроразъемным соединением (2) к отверстию для промывки (3), включите воду, запустите ножи косилки с увеличенной скоростью и промывайте под декой около одной минуты.
- Завершите очистку, отключив ножи косилки, выключив воду и отсоединив шланг.
- Уберите быстроразъемное соединение для использования в будущем.
- Полностью выключите газонокосилку.

12 ХРАНЕНИЕ ИЗДЕЛИЯ

Для подготовки изделия к хранению необходимо выполнить следующие действия.

- **Очистка косилки:** Перед хранением изделия тщательно очистите его, как описано в предыдущем разделе.
- **Осмотр и обслуживание ножей:** Осмотрите

ножи и при необходимости замените их, как описано в разделе ЗАМЕНА НОЖЕЙ.

- **Избегайте коррозионных материалов:** Храните газонокосилку вдали от агрессивных веществ, таких как удобрения или каменная соль, поскольку они могут привести к образованию ржавчины и коррозии на металлических компонентах, таких как нож, дека, двигатель и рама. Во избежание короткого замыкания, пожара, взрыва и других опасных ситуаций с электричеством храните газонокосилку и ее батарею вдали от токопроводящих или коррозионных материалов.
- **Обслуживание аккумуляторной батареи:** Чтобы максимально продлить срок службы батареи, обязательно полностью заряжайте ее после каждого использования. Это особенно важно, когда температура опускается ниже 0°C.
- **Безопасность для детей:** Во избежание несчастных случаев храните изделие в месте, недоступном для детей.
- **Правильное покрытие:** Не накрывайте изделие сплошным пластиковым покрытием. Пластиковые покрытия могут задерживать влагу, которая вызывает ржавчину и коррозию.
- **Проверка на износ:** Тщательно осмотрите косилку на предмет изношенных или поврежденных деталей, которые могут потребовать замены.
- **Обслуживание шин:** Не допускайте спущенных шин во время хранения.
- **Условия хранения:** Храните изделие в хорошо проветриваемом, чистом и сухом месте. Обратите внимание, что зарядное устройство нельзя использовать во влажной среде.

Соблюдая эти рекомендации, вы сможете продлить срок службы вашей газонокосилки во время хранения.

13 ТЕХНИЧЕСКОЕ ОБСЛУЖИВАНИЕ

13.1 БЕЗОПАСНОСТЬ ПРИ ПРОВЕДЕНИИ ТЕХНИЧЕСКОГО ОБСЛУЖИВАНИЯ

- Для безопасного выполнения процедур обслуживания и ремонта необходимо предпринять определенные шаги.
- Прочтите и следуйте всем соответствующим указаниям по технике безопасности и инструкциям в настоящем руководстве.
- Всегда отключайте ножи косилки, устанавливайте стояночный тормоз, выключайте косилку, извлекайте ключ, отсоединяйте батарею и дождитесь прекращения движения перед выполнением процедур обслуживания и ремонта.
- Надевайте соответствующие средства индивидуальной защиты, такие как защитная обувь, защитные очки, перчатки и средства защиты органов слуха. Длинные волосы, свободная одежда или украшения могут запутаться в движущихся деталях. Перед началом работы уберите волосы выше уровня плеч.

- Использование деталей, не разрешенных или не одобренных компанией Greenworks, может привести к серьезным или смертельным травмам или повреждению имущества.

13.2 ТЕХНИЧЕСКОЕ ОБСЛУЖИВАНИЕ БАТАРЕИ

Косилка работает от литий-ионных аккумуляторных батарей, которые при правильном уходе обеспечат долгие годы полезной работы. Для правильного ухода соблюдайте следующие инструкции:

- Всегда заряжайте батарею после каждого использования. Чрезмерный разряд сократит срок службы батареи и может привести к ее необратимому повреждению. Если полный цикл зарядки сразу после отключения невозможен, 5-10-минутный цикл поможет сохранить срок службы батареи. Полностью перезарядите батарею в течение 24 часов после использования. Чтобы поддерживать правильную калибровку, запускайте и заряжайте косилку не реже одного раза в месяц. Проводите полную зарядку каждые шесть месяцев.
- Не допускайте скопления травы, грязи и мусора в области батареи.
- Заряжайте батарею в закрытом сухом помещении, вдали от источников искр и пламени. Не подвергайте зарядное устройство воздействию дождя, водяного пара или других жидкостей.
- Не прикасайтесь к неизолированным частям зарядного устройства (клеммным контактам) или выходному разъему.
- Не используйте зарядное устройство, если шнуры повреждены.
- Более подробную информацию о батареях см. в руководстве по эксплуатации.
- Чтобы максимально продлить срок службы батареи, обязательно полностью заряжайте ее после каждого использования. Это особенно важно, когда температура опускается ниже 0°C.
- Храните батарею при температуре выше 0°C.

13.3 РЕКОМЕНДУЕМЫЙ ГРАФИК ТЕХНИЧЕСКОГО ОБСЛУЖИВАНИЯ

Интервал технического обслуживания	Процедура технического обслуживания
После первых 50 часов работы	<ul style="list-style-type: none"> Замените масло в редукторах привода колес.
После первых 100 часов работы	<ul style="list-style-type: none"> Проверьте гайки крепления колес.
Перед каждым использованием или ежедневно	<ul style="list-style-type: none"> Проверьте контакты переключателей и тормозов. Проверьте, нет ли потертостей и повреждений изоляции. Осмотрите шины. Замените фильтр батарейного отсека, если он загрязнен. Очистите пространство под режущей декой. Очистите область под сиденьем оператора и возле аккумуляторной батареи. Перед началом работы уберите с изделия всю скошенную траву, листья и мусор.
Каждые 25 часов	<ul style="list-style-type: none"> Осмотрите ножи.
Каждые 50 часов	<ul style="list-style-type: none"> Проверьте давление в шинах.
Каждые 200 часов	<ul style="list-style-type: none"> Замените масло в редукторах привода колес.
Каждые 200 часов	<ul style="list-style-type: none"> Замените фильтр батарейного отсека
До помещения изделия на хранение	<ul style="list-style-type: none"> Извлеките батарею из изделия. Выполните все процедуры по техническому обслуживанию и тщательно очистите изделие. Перед хранением осмотрите все изделие на предмет поврежденных, отсутствующих или ослабленных деталей, замените или подтяните соответствующие детали. Окрасьте поверхности с трещинами.

13.4 ПРОВЕРКА ДАВЛЕНИЯ В ШИНАХ

Для равномерного скашивания очень важно, чтобы во всех шинах поддерживалось необходимое давление.

Рекомендуемые значения давления приведены в таблице ниже.

Примечание: Измеряйте или регулируйте давление в шинах, только если они холодные или на них еще не ездили.

Передние роликовые колеса	2,55 бар / 37 PSI
Ведущие колеса	0,55 бар / 8 PSI

Примечание: Ежедневно осматривайте шины. При повреждении немедленно замените.

▲ ВНИМАНИЕ

Внимательно проверяйте давление в шинах при накачивании. Слишком высокое давление в шине может привести к ее разрыву, что повлечет за собой серьезный вред здоровью.

13.5 ЗНАЧЕНИЯ МОМЕНТА ЗАТЯЖКИ

▲ ВНИМАНИЕ

Особое внимание следует уделить затяжке гаек крепления ведущих колес и болтов шпинделя ножа. Неправильное затягивание этих элементов может привести к потере колеса или ножа, что может стать причиной серьезных повреждений или вреда здоровью.

Значения момента затяжки приведены ниже:

Деталь	Нм
Гайки крепления колес (наконечники)	120
Болт шпинделя ножа	90

Только гайки крепления колес —Рекомендуется проверять их после первых 2 часов работы, первоначально, каждые 100 часов и после снятия для ремонта или замены.

13.6 СМАЗКА

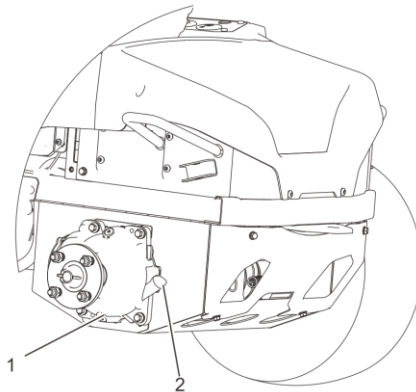

Сливное отверстие (1), масляный щуп (2).

Тип масла	SAE85W-140
Объем масла	180 мл

При необходимости обратитесь в авторизованный сервисный центр для замены масла.

Примечание: Замените трансмиссионное масло после первых 50 часов работы, в дальнейшем заменяйте

масло каждые 200 часов.

13.7 БОКОВОЙ ВЫБРОС ДЛЯ МУЛЬЧИРОВАНИЯ

При поставке изделие настроено на боковой выброс. Если требуется мульчирование:

1. Поднимите дефлектор бокового выброса и установите заглушку для мульчирования в отведенное для нее место.

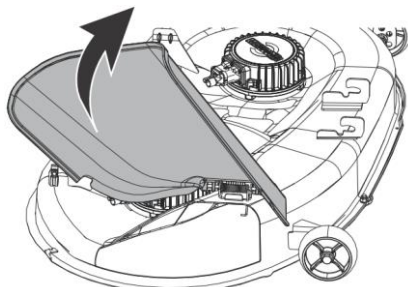

2. Совместите отверстия в заглушке для мульчирования и отверстия в корпусе косилки.
3. Установите и затяните болты, винты, Z-образные зажимы, шайбы, кольца подшипников и гайки, как показано на рисунке.

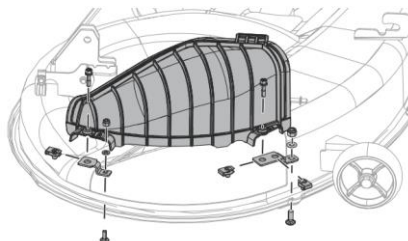

Примечание: Квадратные монтажные отверстия на деке предназначены для болтов с квадратным подголовником, вставляемых в нижнюю часть деки.

13.8 ОБСЛУЖИВАНИЕ НОЖЕЙ ГАЗОНОКОСИЛКИ

13.8.1 ТЕХНИЧЕСКОЕ ОБСЛУЖИВАНИЕ НОЖЕЙ КОСИЛКИ

Ежедневно осматривайте ножи косилки. Они имеют решающее значение для обеспечения эффективности и оптимального скашивания. Следите за тем, чтобы они были острыми, так как затупившийся нож может не резать, а рвать траву, что приведет к появлению на ней коричневых и неровных участков уже через несколько часов. Кроме того, тупое лезвие требует больше энергии. Замените все погнутые, треснувшие или сломанные ножи.

▲ ВНИМАНИЕ

Никогда не пытайтесь выпрямить погнутый нож с помощью нагрева или сварить треснувший или сломанный нож, так как он может сломаться и нанести серьезную травму. Замените изношенные или поврежденные ножи.

▲ ВНИМАНИЕ

Запрещается работать с ножами, когда ключ находится в замке зажигания. Поверните ключ в положение «OFF», извлеките аккумуляторные батареи из изделия. При работе под газонокосилкой используйте сертифицированные домкратные подставки. При работе с ножами надевайте перчатки. При наезде косилки на камень, ветку или другие препятствия всегда проверяйте, не поврежден ли нож!

- Парусная часть ножа (изогнутая часть) должна быть направлена вверх к внутренней стороне деки, чтобы

обеспечить правильное скашивание.

- Проверните ножи после установки, чтобы исключить соприкосновение их кончиков друг с другом или с боковыми сторонами косилки.
- Обеспечьте правильный момент затяжки болта, чтобы предотвратить возможную потерю ножа, что может привести к серьезным травмам.
- Ножи косилки острые и могут порезать. Всегда надевайте перчатки и соблюдайте особую осторожность при обслуживании.

13.8.2 ЗАМЕНА НОЖЕЙ

1. Остановите двигатель, извлеките ключ зажигания, установите стояночный тормоз и извлеките батареи из изделия.
2. Поднимите высоту режущей деки в самое верхнее положение, чтобы обеспечить доступ к ножам.

Примечание: При необходимости поднимите косилку, установив ее на подъемник или используя домкрат и подставки, или снимите режущую деку, чтобы получить доступ к ножам. Подъемные опоры не должны позволять изделию смещаться, когда работает система тягового привода и вращаются ведущие колеса. Используйте только сертифицированные опоры. Используйте только подходящие подъемные опоры с разрешенной нагрузкой 907 кг, чтобы заблокировать устройство. Используйте их только в паре. Следуйте инструкциям, прилагаемым к подъемным опорам.

▲ ВНИМАНИЕ

Если вы поднимаете косилку для доступа к ножам, прежде чем приступить к работе, убедитесь, что косилка правильно закреплена и установлен стояночный тормоз. Если не закрепить косилку должным образом, она может упасть, что приведет к летальному исходу или серьезному вреду здоровью.

3. Вставьте деревянный брусок (в комплект не входит) между ножом и декой косилки, чтобы предотвратить вращение ножа.

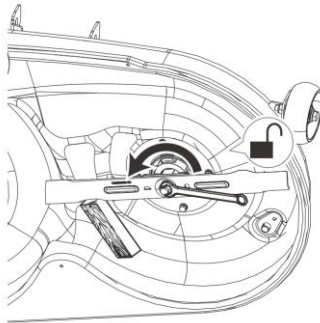

4. Ослабьте гайку ножа, повернув ее против часовой стрелки (если смотреть снизу косилки) с помощью 16-миллиметрового ключа или торцевой головки (не входит в комплект).
5. Снимите гайку ножа, распорку, изолятор ножа и сам нож.

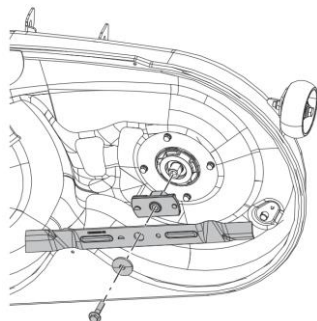

6. Замените нож на новый. Накрутите гайку ножа на вал и затяните пальцами. Установите новые ножи в указанной последовательности: опора ножа, нож, распорка и болт ножа. Убедитесь, что режущая кромка ножа направлена в сторону деки в указанном порядке.
7. Затяните гайку ножа по часовой стрелке с помощью динамометрического ключа (не входит в комплект), чтобы убедиться, что болт затянут правильно. Рекомендуемый момент затяжки гайки ножа составляет 90 Нм~100 Нм.

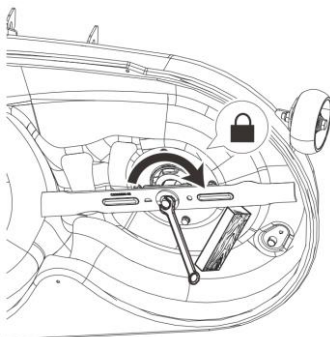

▲ ВНИМАНИЕ

Убедитесь, что нож правильно установлен, а гайка ножа затянута с указанным выше моментом. Неправильное крепление ножа может привести к его отсоединению и серьезному вреду здоровью.

8. При необходимости повторите со вторым ножом.

Примечание: Убедитесь, что все детали заменяются в том же порядке, в котором они были сняты.

14 ПОИСК И УСТРАНЕНИЕ НЕИСПРАВНОСТЕЙ

ПРОБЛЕМА	ВОЗМОЖНАЯ ПРИЧИНА	СПОСОБ УСТРАНЕНИЯ
Изделие не двигается с места.	В батарейном отсеке не установлена батарея или батарея не является оригинальной батареей Greenworks.	Используйте только оригинальную батарею (батареи) Greenworks. Для работы требуется минимум одна батарея.
	Батарея не заряжена.	Зарядите батарею.
	Никто не сидит на сиденье или датчик присутствия оператора не работает должным образом.	Убедитесь, что водитель сидит на сиденье, или убедитесь, что разъем кабеля правильно подключен к разъему сиденья.
	Стояночный тормоз задействован.	Убедитесь, что вы полностью отключили стояночный тормоз, чтобы колеса могли свободно вращаться.
	Батарейный отсек находится в неактивном состоянии.	Поверните ключ запуска в положение OFF и подождите более 5 секунд перед повторным запуском изделия.
Изделие внезапно останавливается во время движения	Батарея не заряжена.	Используйте только оригинальную батарею (батареи) Greenworks. Для работы требуется минимум одна полностью заряженная батарея.
	При езде по неровной дороге может отключиться датчик присутствия оператора.	Включите стояночный тормоз, убедитесь, что разъем кабеля надежно прикреплен к разъему сиденья, расположенному под сиденьем, а затем снова запустите изделие.
	Неисправность контроллера привода.	Обратитесь авторизованный сервисный центр Greenworks.
Нож не работает после нажатия выключателя РТО.	В батарейном отсеке не установлена батарея или батарея не является оригинальной батареей Greenworks.	Используйте только оригинальную батарею (батареи) Greenworks. Для работы требуется минимум одна полностью заряженная батарея.
	Заряд батареи составляет менее 5%.	Проверьте заряд батареи, если заряд батареи низкий, зарядите ее.
	Датчик присутствия оператора не работает должным образом.	Убедитесь, что водитель сидит на сиденье.
	Перед включением переключатель ножей (РТО) находится в неправильном положении.	Нажмите на РТО и снова потяните его вверх.
	Блокировка мотора привода ножей или другая функциональная защита.	Убедитесь, что в месте соединения ножа с приводом нет сорняков или посторонних предметов. Перед регулировкой высоты деки рекомендуется поднять деку и прокрутить нож, чтобы убедиться в нормальной работе.
	Контроллер привода неисправен.	Проверьте код ошибки на дисплее. Обратитесь авторизованный сервисный центр Greenworks.
Нож останавливается при кошении травы.	Контроллер ножа неисправен.	Проверьте код ошибки на дисплее. Обратитесь авторизованный сервисный центр Greenworks.
	Перегрузка мотора привода ножей.	Очистите внутреннюю поверхность деки, убедитесь в отсутствии нарушений вращения ножа, нажмите

ПРОБЛЕМА	ВОЗМОЖНАЯ ПРИЧИНА	СПОСОБ УСТРАНЕНИЯ
		выключатель РТО, перезапустите изделие и уменьшите нагрузку на нож, либо подняв режущую деку, либо снизив скорость движения.
	Температура батареи слишком высока.	Не используйте изделие сразу после зарядки, иначе может возникнуть ошибка защиты от перегрева батареи.
	Заряд батареи составляет менее 5%.	Зарядите батарею.
	В нож попал посторонний предмет, что привело к внезапной остановке.	Поверните ключ запуска в положение OFF и подождите более 5 секунд перед повторным запуском изделия.
	Контроллер привода неисправен.	Проверьте код ошибки на дисплее. Обратитесь авторизованный сервисный центр Greenworks.
Косилка срезает траву неравномерно, и разница в высоте очень велика.	Нож затупился.	Заточите ножи.
	Нож погнут.	Замените нож в соответствии с инструкциями руководства и наденьте защитную одежду.
	Дека установлена неровно	Выверните деку.
Фактическая высота скашивания не соответствует выбранной высоте скашивания.	Ослабли болты крепления деки.	Надежно затяните болты крепления деки. Примечание: После регулировки крепежных болтов деку необходимо выровнять.
	Дека сильно изношена или повреждена.	Замените деку.
Нарушение процесса измельчения	Трава слишком влажная.	Дождитесь, пока трава высохнет.
	Трава слишком высокая/густая.	Поднимите деку и срежьте траву за несколько проходов, регулируя высоту соответствующим образом.
Чрезмерная вибрация изделия	Ослабли болты крепления ножей.	Затяните нож.
	Нож погнут.	Замените погнутый нож в соответствии с инструкцией и наденьте защитные перчатки.
	Неровная дека.	Выверните деку.
	Ослабли болты крепления деки.	Надежно затяните болты крепления деки. Примечание: После регулировки крепежных болтов деку необходимо выровнять.
	Трава слишком высокая/густая.	Если трава слишком густая и высокая, поднимите деку, старайтесь не косить тяжелую траву.
Листья травы или мусор, оставшиеся на земле после стрижки.	Трава слишком высокая/густая.	Поднимите деку и срежьте траву за несколько проходов, регулируя высоту соответствующим образом.
	Трава слишком влажная.	Дождитесь, пока трава высохнет.
	Скорость движения слишком высока.	Снизьте скорость движения.
	Слишком низкая скорость резки ножа.	Увеличьте скорость вращения ножа.
Короткая продолжительность	Трава слишком высокая/густая.	Поднимите деку или уменьшите скорость вращения ножей, чтобы увеличить время работы косилки на

ПРОБЛЕМА	ВОЗМОЖНАЯ ПРИЧИНА	СПОСОБ УСТРАНЕНИЯ
скашивания		одной зарядке.
Выход косилки из-под контроля.	Различное давление в шинах	Регулярно проверяйте давление в задних шинах косилки в соответствии с инструкциями руководства.
Изделие не запускается после мойки.	Ненадлежащая очистка, в результате которой вода попадает на: экран цифрового дисплея, батарейный отсек и/или другие электронные компоненты.	<ol style="list-style-type: none"> 1. Следуйте инструкциям по очистке изделия. 2. Если на изделие случайно попала влага, храните его в сухом месте в течение 12 часов или высушите перед повторным использованием. 3. Если проблема сохраняется, обратитесь авторизованный сервисный центр Greenworks.
Косилка заблокирована.	Сорняки и мусор скопились на деке.	Следуйте инструкциям по очистке изделия после каждого использования.
Изделие со стояночным тормозом скользит по склону.	Сильный износ шин.	Для замены шин обратитесь авторизованный сервисный центр Greenworks.
	Стояночный тормоз поврежден или сильно изношен.	Для замены стояночного тормоза обратитесь авторизованный сервисный центр Greenworks.
	Стояночный тормоз освобождается вручную.	Проверьте стояночный тормоз и установите его в исходное положение. Если проблема сохраняется, обратитесь авторизованный сервисный центр Greenworks.

15 ОШИБКИ

При обнаружении проблемы контроллер машины примет меры для защиты пользователя и изделия. Когда она отключит изделие или какой-либо компонент, на цифровом дисплее появится сообщение о возникшей ошибке. Все электрические ошибки имеют буквенный код, за которым следует номер.

Внимание! Коды ошибок приведены исключительно для экспресс-диагностики. Большинство ошибок может быть устранено только авторизованным сервисным центром, не пытайтесь устранить их самостоятельно!

Первая буква описывает систему, вызвавшую ошибку, в соответствии с этой таблицей:

Наименование	Значение
TR	Правый контроллер привода и двигатель
TL	Левый контроллер привода и двигатель
PMU	Блок управления питанием (в батарейном отсеке)
ML	Контроллер двигателя левого ножа
MR	Контроллер двигателя правого ножа
CAN	Шина передачи данных
Энкодер	Датчик угла поворота двигателя

15.1 Код ошибки

Код ошибки	Описание	Решение
TR2	Приводной двигатель остановился	<ol style="list-style-type: none"> 1. Проверьте, не застряли ли колеса; 2. Проверьте состояние контактов разъема энкодера, подключенного к двигателю, и правильность его подключения; 3. Проверьте, не поврежден ли фазный провод соответствующего двигателя и не нарушена ли схема подключения фазных проводов; 4. Перезапустите двигатель.
TR4	Защита двигателя от высокой скорости	<ol style="list-style-type: none"> 1. Проверьте, не поврежден ли фазный провод соответствующего двигателя и не нарушена ли схема подключения фазных проводов; 2. Проверьте состояние контактов разъема энкодера, подключенного к двигателю, и правильность его подключения; 3. Замените энкодер двигателя; 4. Перезапустите двигатель.
TR5	Ошибка энкодера двигателя	<ol style="list-style-type: none"> 1. Проверьте состояние контактов разъема энкодера, подключенного к двигателю, и правильность его подключения; 2. Замените энкодер двигателя и повторно выполните самообучение двигателя; 3. Замените контроллер и перезапустите двигатель.
TR6	Обрыв фазы контроллера	<ol style="list-style-type: none"> 1. Проверьте, не поврежден ли фазный провод соответствующего двигателя и затянуты ли крепежные винты; 2. Замените двигатель и повторно выполните его самообучение; 3. Замените контроллер и перезапустите двигатель.
TR7	Ошибка контроллера	Замените контроллер и повторно выполните перезапустите двигатель.

Код ошибки	Описание	Решение
TR8	Пониженное напряжение контроллера	Замените полностью заряженную аккумуляторную батарею;
TR9	Повышенное напряжение контроллера	1. Замените аккумуляторные батареи на другие с тем же напряжением; 2. Замените контроллер и перезапустите двигатель.
TR12	Перегрев двигателя	1. Проверьте, не застряли ли шины; 2. Температура двигателя слишком высокая. Дождитесь охлаждения перед использованием и перезапустите источник питания.
TR13	Перегрев контроллера	1. Проверьте, не застряли ли колеса; 2. Температура контроллера слишком высока. Дождитесь охлаждения перед использованием и включите устройство заново.
TR14	Программная перегрузка по току	1. Проверьте, не поврежден ли фазный провод соответствующего двигателя и затянуты ли крепежные винты; 2. Проверьте состояние контактов разъема энкодера, подключенного к двигателю, и правильность его подключения; 3. Перезапустите транспортное средство.
TR15	Аппаратная перегрузка по току	1. Проверьте, не поврежден ли фазный провод соответствующего двигателя и затянуты ли крепежные винты; 2. Проверьте состояние контактов разъема энкодера, подключенного к двигателю, и правильность его подключения; 3. Проверьте состояние трубки МОП контроллера; 4. Перезапустите двигатель.
TR16	Ошибка потенциометра	1. Проверьте состояние контактов разъема потенциометра и правильность его подключения; 2. Проверьте, находится ли напряжение на выходе в диапазоне $5V \pm 0,5$; 3. Определите диапазон изменения напряжения дроссельной заслонки, чтобы убедиться в отсутствии нештатных скачков напряжения; 4. Замените потенциометр.
TR19	Ошибка последовательности операций	1. Проверьте изменение состояния переключателя парковки; 2. Проверьте, что напряжения на правом рычаге управления изменяется; 3. Проверьте состояние датчика присутствия оператора;
TR21	Ошибка реле ЕТО	1. Убедитесь, что сопротивление катушки реле составляет около 30 Ом. Если оно отличается от нормы, необходимо заменить реле; 2. Убедитесь в отсутствии короткого замыкания или обрыва в проводке между контроллером и катушкой реле; 3. Замените контроллер и перезапустите двигатель.
TR22	Ошибка электромагнитного клапана	1. Убедитесь, что сопротивление катушки электромагнитного клапана составляет около 24 Ом. Если оно отличается от нормы, необходимо заменить электромагнитный клапан;

Код ошибки	Описание	Решение
		<ol style="list-style-type: none"> Убедитесь в отсутствии короткого замыкания или обрыва в проводке между контроллером и катушкой электромагнитного клапана; Замените контроллер и повторно выполните самообучение двигателя.
TR23	Ошибка связи с батарейным отсеком (PMU)	<ol style="list-style-type: none"> Проверьте состояние контактов разъема CAN PMU и правильность его подключения; Убедитесь в отсутствии короткого замыкания или обрыва в CANL и CANH PMU; Перезапустите устройство.
TR25	Ошибка таймаута CAN — левый привод	<ol style="list-style-type: none"> Проверьте состояние контактов разъема CAN и правильность его подключения; Убедитесь в отсутствии короткого замыкания или обрыва в CANL и CANH; Перезапустите транспортное средство; Проверьте, мигает ли световая индикаторная лампа контроллера. Если лампа не работает, замените контроллер.
TR27	Ошибка таймаута CAN — левый нож	<ol style="list-style-type: none"> Проверьте состояние контактов разъема CAN и правильность его подключения; Убедитесь в отсутствии короткого замыкания или обрыва в CANL и CANH; Перезапустите транспортное средство; Проверьте, мигает ли световая индикаторная лампа контроллера. Если лампа не работает, замените контроллер.
TR28	Ошибка таймаута CAN — средний нож	<ol style="list-style-type: none"> Проверьте состояние контактов разъема CAN и правильность его подключения; Убедитесь в отсутствии короткого замыкания или обрыва в CANL и CANH; Перезапустите транспортное средство; Проверьте, мигает ли световая индикаторная лампа контроллера. Если лампа не работает, замените контроллер.
TR29	Ошибка таймаута CAN — правый нож	<ol style="list-style-type: none"> Проверьте состояние контактов разъема CAN и правильность его подключения; Убедитесь в отсутствии короткого замыкания или обрыва в CANL и CANH; Перезапустите транспортное средство; Проверьте, мигает ли световая индикаторная лампа контроллера. Если лампа не работает, замените контроллер.
TR31	Ошибка проверки реле сиденья	<ol style="list-style-type: none"> Проверьте состояние контактов разъема переключателя сиденья и правильность его подключения; Проверьте, нет ли короткого замыкания или обрыва в проводке переключателя сиденья; Проверьте, не попала ли вода в переключатель сиденья и нормально ли изменяется его состояние; Замените переключатель сиденья; Замените контроллер и повторно выполните самообучение двигателя.
TR32	Ошибка аутентификации в	<ol style="list-style-type: none"> Перезапустите транспортное средство;

Код ошибки	Описание	Решение
	программном обеспечении	2. Замените контроллер и перезапустите двигатель..
TR60	Низкая температура контроллера	Температура контроллера слишком низкая. Дождитесь, пока температура поднимется выше -22,0°F, а затем перезапустите источник питания.
TR61	Сбой внутреннего источника питания 5 В	<ol style="list-style-type: none"> 1. Проверьте, нет ли короткого замыкания в источнике питания 5 В; 2. Проверьте, не является ли нагрузка нештатной и нет ли короткого замыкания в датчике или цепи дроссельной заслонки; 3. Замените контроллер и повторно выполните самообучение двигателя.
TR62	Сбой внутреннего источника питания 12 В	<ol style="list-style-type: none"> 1. Перезапустите транспортное средство; 2. Замените контроллер и повторно перезапустите двигатель.
TR63	Ошибка датчика температуры двигателя	<ol style="list-style-type: none"> 1. Перезапустите транспортное средство; 2. Измерьте значение сопротивления датчика температуры двигателя, сравните его с данными таблицы температурных зависимостей и определите, исправен ли датчик температуры; 3. Замените двигатель и повторно выполните его самообучение.
TR64	Ошибка при хранении данных	<ol style="list-style-type: none"> 1. Перезапустите транспортное средство; 2. Замените контроллер и повторно перезапустите двигатель.
TR65	Ошибка данных энкодера двигателя	<ol style="list-style-type: none"> 1. Перезапустите транспортное средство; 2. Замените контроллер и повторно перезапустите двигатель.
TR66	Ошибка внутренней связи контроллера	<ol style="list-style-type: none"> 1. Перезапустите транспортное средство; 2. Замените контроллер и повторно перезапустите двигатель.
TR67	Предупреждение о перегреве двигателя	Температура двигателя слишком высокая. Подождите, пока двигатель остынет, а затем снова включите источник питания.
TR68	Предупреждение о перегреве контроллера	Температура контроллера слишком высока. Подождите, пока контроллер остынет, а затем перезапустите источник питания
TR69	Правый электромагнитный клапан выдал предупреждение	Включите устройство блокировки электромагнитного клапана;
TL2	Приводной двигатель остановился	<ol style="list-style-type: none"> 1. Проверьте, не застряли ли шины; 2. Проверьте состояние контактов разъема энкодера, подключенного к двигателю, и правильность его подключения; 3. Проверьте, не поврежден ли фазный провод соответствующего двигателя и не нарушена ли схема подключения фазных проводов; 4. Проверьте версию параметров и повторно перезапустите двигатель.
TL4	Защита двигателя от высокой скорости	<ol style="list-style-type: none"> 1. Проверьте, не поврежден ли фазный провод соответствующего двигателя и не нарушена ли схема подключения фазных проводов; 2. Проверьте состояние контактов разъема энкодера,

Код ошибки	Описание	Решение
		<p>подключенного к двигателю, и правильность его подключения;</p> <p>3. Замените энкодер двигателя;</p> <p>4. Повторно перезапустите двигатель..</p>
TL5	Ошибка энкодера двигателя	<p>1. Проверьте состояние контактов разъема энкодера, подключенного к двигателю, и правильность его подключения;</p> <p>2. Замените энкодер двигателя и повторно выполните самообучение двигателя;</p> <p>3. Замените контроллер и повторно выполните самообучение двигателя;</p>
TL6	Обрыв фазы контроллера	<p>1. Проверьте, не поврежден ли фазный провод соответствующего двигателя и затянуты ли крепежные винты;</p> <p>2. Замените двигатель и повторно перезапустите двигатель.</p> <p>3. Замените контроллер и повторно выполните самообучение двигателя.</p>
TL7	Ошибка контроллера	Замените контроллер и повторно выполните перезапустите двигатель.
TL8	Пониженное напряжение контроллера	Замените полностью заряженную аккумуляторную батарею;
TL9	Повышенное напряжение контроллера	<p>1. Замените аккумуляторную батарею на платформу с тем же напряжением;</p> <p>2. Замените контроллер и повторно перезапустите двигатель.</p>
TL12	Перегрев двигателя	<p>1. Проверьте, не застряли ли шины;</p> <p>2. Температура двигателя слишком высокая. Дождитесь охлаждения перед использованием и перезапустите источник питания.</p>
TL13	Перегрев контроллера	<p>1. Проверьте, не застряли ли колеса;</p> <p>2. Температура контроллера слишком высока. Дождитесь охлаждения перед использованием и перезапустите источник питания.</p>
TL14	Программная перегрузка по току	<p>1. Проверьте, не поврежден ли фазный провод соответствующего двигателя и затянуты ли крепежные винты;</p> <p>2. Проверьте состояние контактов разъема энкодера, подключенного к двигателю, и правильность его подключения;</p> <p>3. Перезапустите транспортное средство.</p>
TL15	Аппаратная перегрузка по току	<p>1. Проверьте, не поврежден ли фазный провод соответствующего двигателя и затянуты ли крепежные винты;</p> <p>2. Проверьте состояние контактов разъема энкодера, подключенного к двигателю, и правильность его подключения;</p> <p>3. Проверьте состояние трубки МОП контроллера;</p> <p>4. Повторно перезапустите двигатель..</p> <p>5. Перезапустите транспортное средство.</p>
TL16	Ошибка потенциометра	1. Проверьте состояние контактов разъема потенциометра

Код ошибки	Описание	Решение
		<ul style="list-style-type: none"> и правильность его подключения; 2. Проверьте, находится ли напряжение на выходе в диапазоне 5В±0,5; 3. Определите диапазон изменения напряжения дроссельной заслонки, чтобы убедиться в отсутствии нештатных скачков напряжения; 4. Замените потенциометр.
TL19	Ошибка последовательности операций	<ul style="list-style-type: none"> 1. Проверьте изменение состояния переключателя парковки; 2. Проверьте, что напряжения на правом рычаге управления изменяется; 3. Проверьте состояние датчика присутствия оператора;
TL22	Ошибка электромагнитного клапана	<ul style="list-style-type: none"> 1. Убедитесь, что сопротивление катушки электромагнитного клапана составляет около 24 Ом. Если оно отличается от нормы, необходимо заменить электромагнитный клапан; 2. Убедитесь в отсутствии короткого замыкания или обрыва в проводке между контроллером и катушкой электромагнитного клапана; 3. Замените контроллер и повторно перезапустите двигатель.
TL23	Ошибка связи с батарейным отсеком (PMU)	<ul style="list-style-type: none"> 1. Проверьте состояние контактов разъема CAN PMU и правильность его подключения; 2. Убедитесь в отсутствии короткого замыкания или обрыва в CANL и CANH PMU; 3. Перезапустите устройство.
TL26	Ошибка таймаута CAN — правый привод	<ul style="list-style-type: none"> 1. Проверьте состояние контактов разъема CAN и правильность его подключения; 2. Убедитесь в отсутствии короткого замыкания или обрыва в CANL и CANH; 3. Перезапустите транспортное средство; 4. Проверьте, мигает ли световая индикаторная лампа контроллера. Если лампа не работает, замените контроллер.
TL31	Ошибка проверки реле сиденья	<ul style="list-style-type: none"> 1. Проверьте состояние контактов разъема переключателя сиденья и правильность его подключения; 2. Проверьте, нет ли короткого замыкания или обрыва в проводке переключателя сиденья; 3. Проверьте, не попала ли вода в переключатель сиденья и нормально ли изменяется его состояние; 4. Замените переключатель сиденья; 5. Замените контроллер и повторно перезапустите двигатель.
TL32	Ошибка аутентификации в программном обеспечении	<ul style="list-style-type: none"> 1. Перезапустите транспортное средство; 2. Замените контроллер и повторно перезапустите двигатель.
TL60	Низкая температура контроллера	Температура контроллера слишком низкая. Дождитесь, пока температура поднимется выше -22,0°F, а затем перезапустите источник питания.
TL61	Сбой внутреннего источника питания 5 В	<ul style="list-style-type: none"> 1. Проверьте, нет ли короткого замыкания в источнике питания 5 В; 2. Проверьте, не является ли нагрузка нештатной и нет ли

Код ошибки	Описание	Решение
		короткого замыкания в датчике или цепи дроссельной заслонки; 3. Замените контроллер и повторно перезапустите двигатель.
TL62	Сбой внутреннего источника питания 12 В	1. Перезапустите транспортное средство; 2. Замените контроллер и повторно перезапустите двигатель.
TL63	Ошибка датчика температуры двигателя	1. Перезапустите транспортное средство; 2. Измерьте значение сопротивления датчика температуры двигателя, сравните его с данными таблицы температурных зависимостей и определите, исправен ли датчик температуры; 3. Замените двигатель и повторно перезапустите двигатель.
TL64	Ошибка при хранении данных	1. Перезапустите транспортное средство; 2. Замените контроллер и перезапустите двигатель.
TL65	Ошибка данных энкодера двигателя	1. Перезапустите транспортное средство; 2. Замените контроллер и повторно перезапустите двигатель.
TL66	Ошибка внутренней связи контроллера	1. Перезапустите транспортное средство; 2. Замените контроллер и повторно перезапустите двигатель.
TL67	Предупреждение о перегреве двигателя	Температура двигателя слишком высокая. Подождите, пока двигатель остынет, а затем снова включите источник питания.
TL68	Предупреждение о перегреве контроллера	Температура контроллера слишком высока. Подождите, пока контроллер остынет, а затем перезапустите двигатель.
TL69	Левый электромагнитный клапан выдал предупреждение	Включите устройство блокировки электромагнитного клапана;
ML2	Мотор привода ножей остановился	1. Проверьте, не застрял ли нож; 2. Проверьте, не поврежден ли фазный провод соответствующего двигателя и не нарушена ли схема подключения фазных проводов; 3. Проверьте версию параметра; 4. Выполните сброс переключателя BOM.
ML6	Обрыв фазы контроллера	1. Проверьте, не поврежден ли фазный провод соответствующего двигателя и затянуты ли крепежные винты; 2. Замените двигатель; 3. Замените контроллер.
ML7	Ошибка контроллера	1. Проверьте состояние трубки МОП контроллера; 2. Проверьте, не поврежден ли фазный провод соответствующего двигателя и затянуты ли крепежные винты; 3. Замените контроллер.
ML8	Пониженное напряжение контроллера	Замените полностью заряженную аккумуляторную батарею;
ML9	Повышенное напряжение контроллера	1. Замените аккумуляторную батарею на платформу с тем же напряжением; 2. Замените контроллер.

Код ошибки	Описание	Решение
ML13	Перегрев контроллера	<ol style="list-style-type: none"> 1. Проверьте, не застрял ли нож; 2. Температура контроллера слишком высока. Дождитесь охлаждения перед использованием и перезапустите источник питания.
ML14	Программная перегрузка по току	<ol style="list-style-type: none"> 1. Проверьте, не застрял ли нож; 2. Проверьте, не поврежден ли фазный провод соответствующего двигателя и затянуты ли крепежные винты; 3. Выполните сброс переключателя РТО.
ML15	Аппаратная перегрузка по току	<ol style="list-style-type: none"> 1. Проверьте, не поврежден ли фазный провод соответствующего двигателя и затянуты ли крепежные винты; 2. Проверьте состояние трубки МОП контроллера; 3. Проверьте значение сопротивления изоляции фазного провода двигателя и кожуха двигателя; 4. Перезапустите транспортное средство;
ML19	Ошибка последовательности операций	<ol style="list-style-type: none"> 1. Проверьте, поднят ли переключатель фрезы; 2. Проверьте, надежно ли подключен переключатель травосборника. 3. Проверьте, в нормальном ли режиме происходит изменение состояния переключателя сиденья;
ML26	Ошибка таймаута CAN — правый привод	<ol style="list-style-type: none"> 1. Проверьте состояние контактов разъема CAN контроллера привода ножей и правильность его подключения; 2. Убедитесь в отсутствии короткого замыкания или обрыва CANL и CANH контроллера привода ножей; 3. Перезапустите транспортное средство; 4. Проверьте, мигает ли световая индикаторная лампа контроллера привода ножей. Если лампа не работает, замените контроллер привода ножей.
ML31	Ошибка проверки переключателя ножей	<ol style="list-style-type: none"> 1. Проверьте состояние контактов разъема переключателя РТО и правильность его подключения; 2. Проверьте, нет ли короткого замыкания или обрыва в проводке переключателя РТО; 3. Проверьте, не попала ли вода в переключатель РТО и нормально ли изменяется его состояние; 4. Замените переключатель сиденья; 5. Замените контроллер.
MM2	Мотор привода ножей остановился	<ol style="list-style-type: none"> 1. Проверьте, не застрял ли нож; 2. Проверьте, не поврежден ли фазный провод соответствующего двигателя и не нарушена ли схема подключения фазных проводов; 3. Проверьте версию параметра; 4. Выполните сброс переключателя РТО.
MM6	Обрыв фазы контроллера	<ol style="list-style-type: none"> 1. Проверьте, не поврежден ли фазный провод соответствующего двигателя и затянуты ли крепежные винты; 2. Замените двигатель; 3. Замените контроллер.
MM7	Ошибка контроллера	<ol style="list-style-type: none"> 1. Проверьте состояние трубки МОП контроллера; 2. Проверьте, не поврежден ли фазный провод соответствующего двигателя и затянуты ли крепежные

Код ошибки	Описание	Решение
		винты; 3. Замените контроллер.
MM8	Пониженное напряжение контроллера	Замените полностью заряженную аккумуляторную батарею;
MM9	Повышенное напряжение контроллера	1. Замените аккумуляторную батарею на платформу с тем же напряжением; 2. Замените контроллер.
MM13	Перегрев контроллера	1. Проверьте, не застрял ли нож; 2. Температура контроллера слишком высока. Дождитесь охлаждения перед использованием и перезапустите источник питания.
MM14	Программная перегрузка по току	1. Проверьте, не застрял ли нож; 2. Проверьте, не поврежден ли фазный провод соответствующего двигателя и затянуты ли крепежные винты; 3. Выполните сброс переключателя РТО.
MM15	Аппаратная перегрузка по току	1. Проверьте, не поврежден ли фазный провод соответствующего двигателя и затянуты ли крепежные винты; 2. Проверьте состояние трубки МОП контроллера; 3. Проверьте значение сопротивления изоляции фазного провода двигателя и кожуха двигателя; 4. Перезапустите транспортное средство;
MM19	Ошибка последовательности операций	1. Проверьте, поднят ли переключатель фрезы; 2. Проверьте, надежно ли подключен переключатель травосборника. 3. Проверьте, в нормальном ли режиме происходит изменение состояния переключателя сиденья;
MM26	Ошибка таймаута CAN — правый привод	1. Проверьте состояние контактов разъема CAN контроллера привода ножей и правильность его подключения; 2. Убедитесь в отсутствии короткого замыкания или обрыва CANL и CANH контроллера привода ножей; 3. Перезапустите транспортное средство; 4. Проверьте, мигает ли световая индикаторная лампа контроллера привода ножей. Если лампа не работает, замените контроллер привода ножей.
MM31	Ошибка проверки переключателя ножей	1. Проверьте состояние контактов разъема переключателя ВОМ и правильность его подключения; 2. Проверьте, нет ли короткого замыкания или обрыва в проводке переключателя РТО; 3. Проверьте, не попала ли вода в переключатель РТО и нормально ли изменяется его состояние; 4. Замените переключатель сиденья; 5. Замените контроллер.
MM33	Ошибка проверки переключателя травосборника	1. Проверьте, нажат ли переключатель травосборника; 2. Проверьте, надежно ли подключен переключатель травосборника. 3. Замените переключатель травосборника.
MR2	Мотор привода ножей остановился	1. Проверьте, не застрял ли нож; 2. Проверьте, не поврежден ли фазный провод

Код ошибки	Описание	Решение
		соответствующего двигателя и не нарушена ли схема подключения фазных проводов; 3. Проверьте версию параметра; 4. Выполните сброс переключателя РТО.
MR6	Обрыв фазы контроллера	1. Проверьте, не поврежден ли фазный провод соответствующего двигателя и затянуты ли крепежные винты; 2. Замените двигатель; 3. Замените контроллер.
MR7	Ошибка контроллера	1. Проверьте состояние трубки МОП контроллера; 2. Проверьте, не поврежден ли фазный провод соответствующего двигателя и затянуты ли крепежные винты; 3. Замените контроллер.
MR8	Пониженное напряжение контроллера	Замените полностью заряженную аккумуляторную батарею;
MR9	Повышенное напряжение контроллера	1. Замените аккумуляторную батарею на платформу с тем же напряжением; 2. Замените контроллер.
MR13	Перегрев контроллера	1. Проверьте, не застрял ли нож; 2. Температура контроллера слишком высока. Дождитесь охлаждения перед использованием и перезапустите источник питания.
MR14	Программная перегрузка по току	1. Проверьте, не застрял ли нож; 2. Проверьте, не поврежден ли фазный провод соответствующего двигателя и затянуты ли крепежные винты; 3. Выполните сброс переключателя РТО.
MR15	Аппаратная перегрузка по току	1. Проверьте, не поврежден ли фазный провод соответствующего двигателя и затянуты ли крепежные винты; 2. Проверьте состояние трубки МОП контроллера; 3. Проверьте значение сопротивления изоляции фазного провода двигателя и кожуха двигателя; 4. Перезапустите транспортное средство;
MR19	Ошибка последовательности операций	1. Проверьте, поднята ли переключатель фрезы; 2. Проверьте, в нормальном ли режиме происходит изменение состояния переключателя сиденья;
MR26	Ошибка таймаута CAN — правый привод	1. Проверьте состояние контактов разъема CAN контроллера привода ножей и правильность его подключения; 2. Убедитесь в отсутствии короткого замыкания или обрыва CANL и CANH контроллера привода ножей; 3. Перезапустите транспортное средство; 4. Проверьте, мигает ли световая индикаторная лампа контроллера привода ножей. Если лампа не работает, замените контроллер привода ножей.
MR31	Ошибка проверки переключателя ножей	1. Проверьте состояние контактов разъема переключателя ВОМ и правильность его подключения; 2. Проверьте, нет ли короткого замыкания или обрыва в проводке переключателя РТО;

Код ошибки	Описание	Решение
		<ol style="list-style-type: none"> 3. Проверьте, не попала ли вода в переключатель BOM и нормально ли изменяется его состояние; 4. Замените переключатель сиденья; 5. Замените контроллер.
PMU2	Перегрев - уровень1	Устройство перегружено, уменьшите рабочую нагрузку или продолжайте работу после его остывания.
PMU35	Перегрев - уровень2	Устройство перегружено, перед использованием подождите, пока оно остынет.
PMU36	Пониженное напряжение	Напряжение слишком низкое. Зарядите аккумуляторную батарею и повторите попытку.
PMU37	Повышенное напряжение	Напряжение слишком высокое. Перезапустите источник питания.
PMU38	Сбой выходного сигнала источника питания	<ol style="list-style-type: none"> 1. Перезапустите устройство; 2. Замените аккумуляторную батарею и снова подайте питание.
PMU41	Аккумуляторная батарея отсутствует	<ol style="list-style-type: none"> 1. Перезапустите устройство; 2. Замените аккумуляторную батарею и снова подайте питание.
PMU46	Ошибка реле (МОП)	<ol style="list-style-type: none"> 1. Перезапустите устройство; 2. Последовательно вставьте отдельные аккумуляторные батареи в батарейный отсек и включите их, чтобы определить неисправные каналы. Неисправные каналы, соответствующие режиму холостого хода, могут использоваться в ограниченных условиях в чрезвычайных ситуациях; 3. Повреждено реле (МОП) канала аккумуляторной батареи, замените PMU.
PMU47	Ошибка предварительного заряда	<ol style="list-style-type: none"> 1. Проверьте, не замкнуты ли накоротко выходы В+ и В- блока PMU; если замкнуты, необходимо проверить состояние трубок МОП контроллера по очереди; 2. Извлеките или замените аккумуляторную батарею с самым высоким напряжением в батарейном отсеке и снова подайте питание; 3. Аппаратная неисправность PMU, замените PMU
PMU48	Аппаратная ошибка предварительного заряда	<ol style="list-style-type: none"> 1. Перезапустите устройство; 2. Аппаратная неисправность PMU, замените PMU
PMU49	Ошибка датчика температуры отрицательного МОП-транзистора	<ol style="list-style-type: none"> 1. Перезапустите транспортное средство; 2. Аппаратная неисправность PMU, замените PMU
PMU52	Ошибка датчика тока	<ol style="list-style-type: none"> 1. Перезапустите устройство; 2. Аппаратная неисправность PMU, замените PMU
PMU57	Ошибка предварительной загрузки МОП KSI	<ol style="list-style-type: none"> 1. Перезапустите устройство; 2. Аппаратная неисправность PMU, замените PMU
PMU59	Ошибка МОП KSI	<ol style="list-style-type: none"> 1. Перезапустите устройство; 2. Аппаратная неисправность PMU, замените PMU
PMU61	Аккумуляторная батарея 1 не подходит	Замените аккумуляторную батарею
PMU62	Аккумуляторная батарея 2 не подходит	Замените аккумуляторную батарею

Код ошибки	Описание	Решение
PMU63	Аккумуляторная батарея 3 не подходит	Замените аккумуляторную батарею
PMU64	Аккумуляторная батарея 4 не подходит	Замените аккумуляторную
PMU65	Аккумуляторная батарея 5 не подходит	Замените аккумуляторную батарею
PMU66	Аккумуляторная батарея 6 не подходит	Замените аккумуляторную батарею
PMU67	Нарушение состояния заряда	<ol style="list-style-type: none"> 1. Проверьте, правильно ли подключен входной штекер зарядного устройства; 2. Проверьте, надежно ли вставлен переключатель в гнездо для заряда; 3. Проверьте, нет ли обрыва или короткого замыкания в жгутах проводов от переключателя гнезда для заряда до блока PMU.
D1	Таймаут CAN с PMU	<ol style="list-style-type: none"> 1. Проверьте правильность подключения разъемов дисплея и PMU; 2. Замените дисплей. 3. Замените PMU.
D2	Таймаут CAN с левым контроллером тяги	<ol style="list-style-type: none"> 1. Проверьте правильность подключения разъемов дисплея и левого контроллера тяги; 2. Замените дисплей. 3. Замените PMU.
D3	Таймаут CAN с правым контроллером тяги	<ol style="list-style-type: none"> 1. Проверьте правильность подключения разъемов дисплея и правого контроллера тяги; 2. Замените дисплей. 3. Замените PMU.
D4	Таймаут CAN с контроллером привода левого ножа	<ol style="list-style-type: none"> 1. Проверьте правильность подключения разъемов дисплея и контроллера привода ножей; 2. Замените дисплей. 3. Замените контроллер привода ножей.
D5	Таймаут CAN с контроллером привода ножа	<ol style="list-style-type: none"> 1. Проверьте правильность подключения разъемов дисплея и контроллера привода ножей; 2. Замените дисплей. 3. Замените контроллер привода ножей.

16 ТЕХНИЧЕСКИЕ ХАРАКТЕРИСТИКИ

Артикул (Модель)		7404107 (GC82ZT107)
Напряжение		82 В Постоянного тока
Масса		216 кг
Длина		1679 мм
Высота		1167 мм
Ширина (с дефлектором бокового выброса)		1346 мм
Ширина деки		107 см
Скорость при движении вперед		6,4/10/13 км/ч
Скорость при движении задним ходом		0-4,8 км/ч
Диапазон высоты скашивания		38-114 мм
Уровень регулировки высоты скашивания		7 ступеней
Обороты холостого хода привода ножей		2400/3000/3200 об/мин
Максимальная мощность двигателей		2 x 1,2 кВт (привод ножей)
		2 x 1,0 кВт (привод колес)
Макс. угол склона		15°
Грузоподъемность кузова		90 кг
Макс. буксируемый груз (включая груз в кузове)		136 кг
Количество ножей (выброс/мульчирование)		2 шт.
Модель зарядного устройства		СAB812 и другие серии СAB
Модель аккумуляторной батареи		ВAB727 и другие серии ВAB
Измеренный уровень звукового давления		$L_{pA} = 85,63$ дБ(А), $K_{pA} = 3$ дБ(А)
Измеренный уровень звуковой мощности		$L_{wA} = 98,61$ дБ(А)
Гарантированный уровень звуковой мощности		$L_{wA,d} = 100$ дБ(А)
Вибрация		Руки: $\leq 2,5$ м/с ² , $K = 1,5$ м/с ²
		Тело: $\leq 2,5$ м/с ² , $K = 1,5$ м/с ²
Рекомендуемый диапазон температур :		
Температура хранения устройства		0 °С ~ 35 °С
Диапазон рабочих температур устройства		-14 °С ~ 40 °С
Температура хранения аккумуляторной батареи	менее 1 месяца	0 °С ~ 50 °С
	менее 3 месяцев	0 °С ~ 40 °С
	более 3 месяцев	0 °С ~ 20 °С
Температура эксплуатации зарядного устройства		4 °С ~ 40 °С
Температура заряда аккумуляторной батареи		4 °С ~ 40 °С

Температура разряда аккумуляторной батареи	-14 °C ~ 40 °C
--------------------------------------------	----------------

ГАРАНТИЙНЫЕ ОБЯЗАТЕЛЬСТВА

Срок гарантийного обслуживания на инструменты TM GREENWORKS составляет:

- 3 года (36 месяцев) для изделий и зарядных устройств, используемых владельцами для личных (некоммерческих) нужд;

- 2 года для аккумуляторных батарей, используемых владельцами для личных (некоммерческих) нужд;

- 1 год (12 месяцев) для всей профессиональной техники серии 82В, включая изделия, аккумуляторные батареи (АКБ) и зарядные устройства (ЗУ), используемые в коммерческих целях и объемах;

Гарантийный срок исчисляется с даты продажи товара через розничную торговую сеть официальных дистрибуторов. Эта дата указана в кассовом чеке или гарантийном талоне, подтверждающем факт приобретения инструмента, зарядного устройства или АКБ. В случае устранения недостатков в течение гарантийного срока, гарантийный срок продлевается на период, в течение которого он не использовался потребителем. Гарантийные обязательства не подлежат передаче третьим лицам. **ОГРАНИЧЕНИЯ.** Гарантийное обслуживание покрывает дефекты, связанные с качеством материалов и заводской сборки инструментов TM GREENWORKS. Гарантийное обслуживание распространяется на инструменты, завезенные на территорию РФ начиная с 2015 года, через ООО «ГРИНВОРКСТУЛЗ», имеющие Гарантийный Талон или товарный чек, позволяющий произвести идентификацию изделия по модели, серийному номеру, коду, дате производства и дате продажи.

Гарантия Производителя не распространяется на следующие случаи:

1. Неисправности инструмента, возникшие в результате естественного износа изделия, его узлов, механизмов, а также принадлежности, таких как: электрические кабели, ножи и режущие полотна, приводные ремни, фильтры, угольные щетки, зажимные устройства и держатели;

2. Механические повреждения, вызванные нарушением правил эксплуатации или хранения, оговорённых в Инструкции по эксплуатации;

3. Повреждения, возникшие вследствие ненадлежащего использования инструмента (использование не по назначению);

4. Повреждения, появившиеся в результате перегрева, перегрузки, механических воздействий, проникновения в корпус инструмента атмосферных осадков, жидкостей, насекомых или веществ, не являющихся отходами, сопровождающими его применение по назначению (стружка, опилки);

5. Повреждения, возникшие в результате перегрузки инструмента, повлекшей одновременный выход из строя 2-х и более компонентов (ротор и статор, электродвигатель и другие узлы или детали). К безусловным признакам перегрузки изделия относятся, помимо прочего, появление: цветов побежалости, деформации или оплавления деталей и узлов изделия, потемнения или облупивания изоляции, повреждения проводов электродвигателя под воздействием высокой температуры;

6. Повреждения, возникшие из-за несоблюдения сроков технического обслуживания, указанных в Инструкции по эксплуатации;

7. Повреждения, возникшие из-за несоответствия параметров питающей электросети требованиям к электросети, указанным на инструменте;

8. Повреждения, вызванные очисткой инструментов с использованием химически агрессивных жидкостей;

9. Инструменты, прошедшие обслуживание или ремонт вне авторизованного сервисного центра (АСЦ) GREENWORKS TOOLS;

10. Повреждения, появившиеся в результате самостоятельной модификации или вскрытия инструмента вне АСЦ;

11. Ремонт, произведенный с использованием запчастей, сменных деталей или дополнительных компонентов, которые не поставляются ООО «ГРИНВОРКСТУЛЗ» или не одобрены к использованию этой компанией, а также на повреждения, появившиеся в результате использования неоригинальных запчастей;

12. **ГАРАНТИЙНОЕ ОБСЛУЖИВАНИЕ.** Для устранения неисправности, возникшей в течение гарантийного срока, Вы можете обратиться в авторизованный сервисный центр (АСЦ) GREENWORKS, указанному в Гарантийном Талоне, а также на сайте <https://greenworks-service.ru/service-centers/>. Основанием для предоставления услуги по гарантийному обслуживанию в рамках данных гарантийных обязательств является правильно оформленный гарантийный талон, содержащий информацию об артикуле, серийном номере, дате продажи инструмента, заверенный подписью и печатью Продавца. Если будет установлено, что поломка инструмента связана с нарушением гарантийных условий производителя, то Вам будет предложено произвести платное обслуживание в одном из АСЦ GREENWORKS.

Настоящие гарантийные обязательства подлежат периодическим обновлениям, чтобы соответствовать новой продукции компании.



Изготовитель: «Чанчжоу Глоуб Ко., Лтд.»

Адрес: 213000, Китайская Народная Республика, провинция Цзянсу, округ Чанчжоу, район Чжунлоу, шоссе Тсинганг, 65. Страна производства: Китай.

Официальное представительство и импортер в Российской Федерации и странах СНГ:
Общество с ограниченной ответственностью «ГРИНВОРКСТУЛС ЕВРАЗИЯ» (краткое название - ООО «ГРИНВОРКСТУЛС»)

Адрес: 119049, Российская Федерация, город Москва, Якиманский переулок, д.6. Телефон: +7-495- 221-8903

Импортеры в Республику Беларусь:

Общество с ограниченной ответственностью «СКАНЛИНК»

Адрес: г. Минск, пер. Монтажников 4-й, 5-16.

Телефон: 234-99-99, Факс 238-04-04, e-mail: opt@scanlink.by

ООО «Мастер Гарден»,

Адрес: 220018, Республика Беларусь, г. Минск, ул. Шаранговича, д.7А,

т. +375(17)257-00-22, т.моб.+375(29)676-16-45, сайт: www.mastergarden.by

e-mail: mg@mastergarden.by, zhuravskiy@mastergarden.by

Устройство, отслужившее свой срок и не подлежащее восстановлению, должно утилизироваться согласно нормам, действующим в стране эксплуатации.

В других обстоятельствах:

- не выбрасывайте устройство вместе с бытовым мусором;
- рекомендуется обращаться в специализированные пункты утилизации.

Серийный номер и дата производства указаны на этикетке устройства.